

 **DANGER**

Lebensgefahr durch falsch montierten Dämpfer!

 **DANGER**

Danger of life due to wrong installation of the shock!

 **DANGER**

Danger de mort en cas de mauvais montage de l'amortisseur!

 **PERICOLO**

Pericolo di morte dovuto ad una errata installazione dell'ammortizzatore!

 **PELIGRO**

Riesgo de vida debido a la instalaciión incorrecta del amortiguador!

 **GEVAAR**

Kans op levensgevaar bij niet juist installeren van de demper!

 **PERIGO**

Risco de vida devido a instalação incorrecta do amortecedor!

 **危險**

错误组装后避震器可能会造成人员伤亡

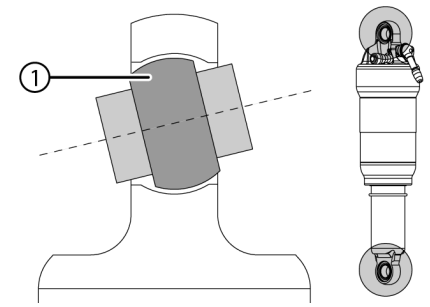
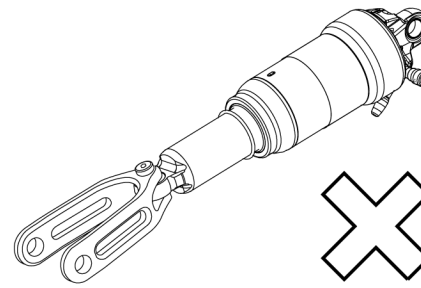
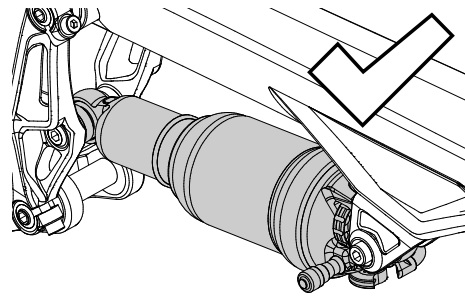

DE Dieser Sicherheitshinweis ergänzt die Bedienungsanleitung der DT Swiss Dämpfer. Um Verletzungen und Schäden am Dämpfer zu vermeiden, muss folgendes bei der Montage des Dämpfers beachtet werden:

Die Ausrichtung beider Lagerlängsachsen muss horizontal und normal zur Fahrtrichtung sein.

Es darf keine Dämpferaufnahme verwendet werden, die vertikal steht und direkt am Dämpfer aufliegt.

Die Dämpferaufnahme am Fahrradrahmen muss so beschaffen sein, dass sich die sphärischen Lager (1) frei bewegen lassen.

EN This insert supplements the DT Swiss shocks user manual. In order to avoid injuries or damages of the shock, the following precautions must be followed before installation.

The longitudinal axis of both spherical bearings must be aligned horizontally and normally in drive direction.

Vertical shock mounts, which are mounted directly to the shock must not be used.

The shock mount of the bicycle frame must be such that the spherical bearings (1) are able to move freely.

FR Ces consignes de sécurité complètent le mode d'emploi des amortisseurs DT Swiss. Les consignes suivantes doivent être respectées lors du montage de l'amortisseur afin de prévenir un risque de blessures ou de dommages à l'amortisseur:

Les deux axes de l'amortisseur doivent être orientés à l'horizontale et perpendiculaires à la direction de déplacement.

L'amortisseur ne doit pas être utilisé avec un support d'amortisseur où l'axe est monté à la verticale et où le support peut reposer directement sur l'amortisseur.

Le support de l'amortisseur dans le cadre doit être ainsi fait que l'amortisseur et ses roulements sphériques (1) puissent bouger librement.

IT Questo è un supplemento al manuale ammortizzatori DT Swiss. Per prevenire incidenti o danni all'ammortizzatore le seguenti precauzioni devono essere seguite prima dell'installazione.

L'asse longitudinale di entrambi i giunti sferici deve essere allineato orizzontalmente e normalmente nel senso del cinematismo.

Attacchi verticali, che sono montati direttamente all'ammortizzatore non possono essere utilizzati.

Il montaggio dell'ammortizzatore sul telaio della bicicletta deve permettere ai giunti sferici di muoversi liberamente.

ES Esta instrucción de seguridad complementa el manual de usuario de los amortiguadores traseros DT Swiss. Para evitar lesiones y daños en el amortiguador, se debe respetar lo siguiente para la instalación del amortiguador:

La alineación de los dos ejes de rodamiento debe ser horizontal y perpendicular a la dirección de desplazamiento.

No se debe utilizar extensiones de amortiguador en las cuales el amortiguador está montado en posición vertical, y sin casquillo de fijación.

La extensión de amortiguador debe ser construida de manera para que el cojinete esférico (1) se pueda mover libremente.

NL Dit is een extra aanvulling op het DT Swiss demper gebruikershandleiding. Om letsel en beschadigingen aan de demper te voorkomen dienen deze aanwijzingen ter aanvulling.

De bevestigingsbouten moeten horizontaal door de kogel gewrichten geplaatst worden.

Verticale demper bevestigings beugels moet vermeden worden.

De demper bevestigings punten (1) in het fiets frame moeten zo gepositioneerd zijn dat de kogel gewrichten vrij kunnen bewegen.

PT Esta instrução de segurança complementa o manual do usuário dos amortecedores traseiros DT Swiss. Para evitar ferimentos e danos ao amortecedor, o seguinte deve ser respeitado para a instalação do amortecedor:

O alinhamento dos dois eixos de rolamento deve estar na horizontal e perpendicular à direção da viagem.

Não se deve utilizar extensões de amortecedor em qual o amortecedor está montado em posição vertical e sem casquilhos de fixação.

A extensão de amortecedor deve ser construída de maneira a que o rolamento esférico (1) se possa mover livremente.

ZS 以下为 DT SWISS 后避震器使用说明书的插页。为了避免意外及损坏后避震器零件，下列注意事项必须被遵守。

组装后避震器时，两端的球型关节必须为水平且与后避震器运动方向相同

禁止使用垂直向的避震器组装固件。

使用避震器组装固件时需确认球型关节 (1) 必须能顺畅作动。

DT Swiss AG

Längfeldweg 101
CH - 2504 Biel/Bienne
info.ch@dtswiss.com

DT Swiss, Inc.

2493 Industrial Blvd.
USA - Grand Junction, CO 81505
info.us@dtswiss.com

DT Swiss (France) S.A.S.

Parc d'Activites de la Sarrée
Route de Gourdon
F - 06620 Le Bar sur Loup
info.fr@dtswiss.com

DT Swiss (Asia) Ltd.

No. 26, 21st Road Industrial Park
Taichung City
Taiwan R.O.C.
info.tw@dtswiss.com

Subject to technical alterations, errors and misprints excepted.

All rights reserved.

© by DT Swiss AG

www.dtswiss.com

CXWXXXXXSMXXXS