

# RWS

BEDIENUNGSANLEITUNG  
USER MANUAL  
MANUEL D'UTILISATION

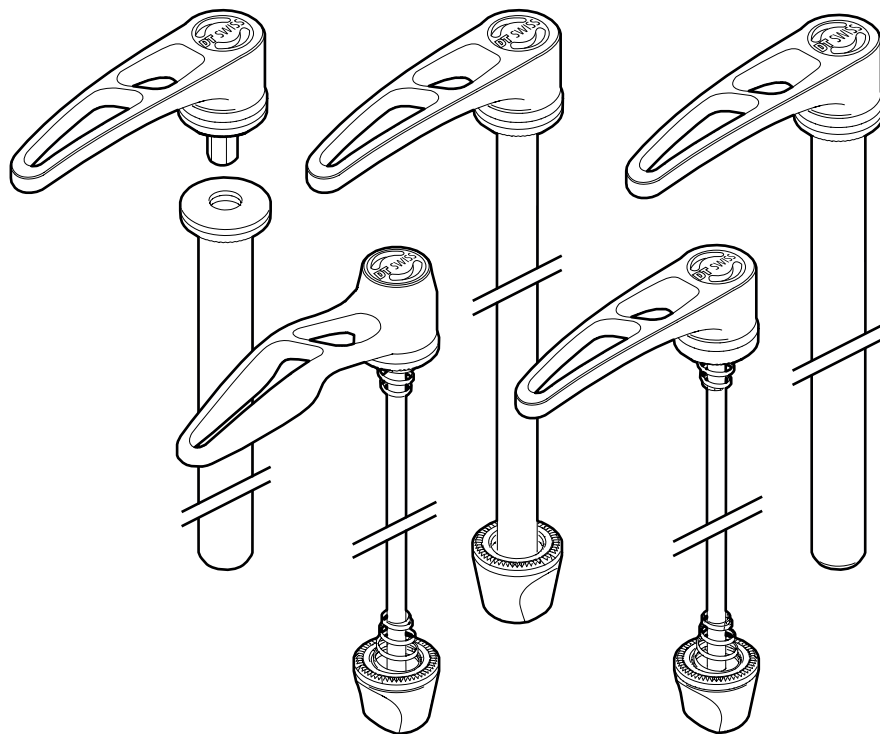

**DT** SWISS

**GEFAHR****UNSACHGEMÄSSER EINBAU DES RWS KANN ZU SCHWEREN VERLETZUNGEN FÜHREN!**

Lies diese Bedienungsanleitung vor der Benutzung aufmerksam durch. Wende dich bei Fragen an deinen Fachhändler.

**BENUTZUNG DES RWS (RATCHET WHEELMOUNTING SYSTEM)**

Reinige den RWS und fette die Achse und das Gewinde. Sollte der Hersteller deines Fahrrads, Fahrradrahmens oder deiner Gabel abweichende Vorgaben für die Montage des RWS machen, sind diese zu befolgen.

- RWS schliessen:
1. Drehe den Hebel im Uhrzeigersinn und ziehe ihn so fest wie möglich von Hand an (min. 15 Nm / max. 20 Nm). Halte die Mutter auf der gegenüberliegenden Seite - falls vorhanden - fest.
  2. Hebe den Hebel des RWS an (A), drehe ihn in die gewünschte Position (B) und lass ihn los (C). Bei Verwendung eines RWS Plug In kann der Hebel durch Ziehen abgenommen werden (D).
  3. Prüfe, ob das Laufrad sicher in der Gabel bzw. im Rahmen befestigt ist.

- RWS öffnen:
1. Drehe den Hebel des RWS gegen den Uhrzeigersinn. Halte die Mutter auf der gegenüberliegenden Seite - falls vorhanden - fest.

**KONTROLLE VOR JEDER FAHRT**

Prüfe vor jeder Fahrt, ob das Laufrad sicher in der Gabel bzw. im Rahmen montiert ist. Vergewissere dich, dass der Hebel des RWS mit mindestens 15 Nm / maximal 20 Nm angezogen ist.

Schnelltest: Hebe das Fahrrad so an, dass das Vorder- bzw. Hinterrad in der Luft steht. Schlage nun einige Male hart von oben auf das Laufrad. Das Laufrad darf sich nicht lösen oder herausfallen. Dieser Test garantiert nicht, dass der RWS mit der Mindestkraft von 15 Nm vorgespannt ist. Wenn du unsicher bist ob dein RWS korrekt installiert ist, kontaktiere deinen Fachhändler.

**PLUG-IN HEBEL**

Bei Verwendung eines RWS Plug In kann der Hebel in jeder Position abgezogen werden (D). Auf der Innenseite des Hebels befindet sich ein 6 mm Innensechskant-Werkzeug.

ACHTUNG: Stecke den Hebel immer vollständig auf, da sich der Hebel sonst lösen und verloren gehen kann.

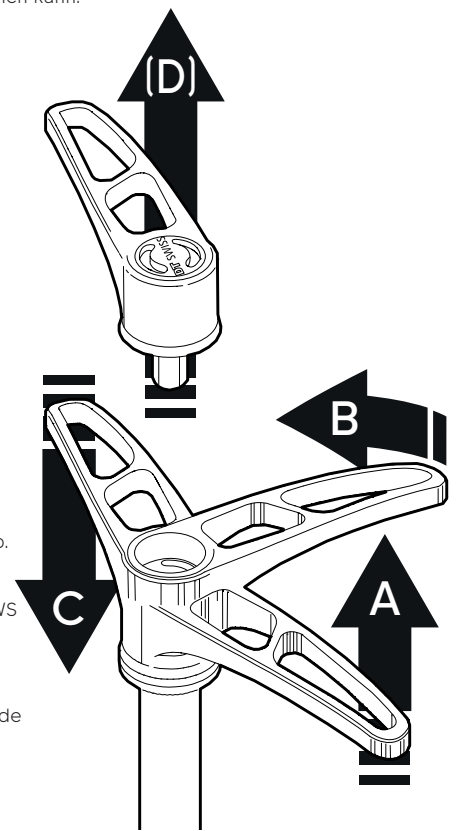
**DANGER****IMPROPER INSTALLATION OF THE RWS CAN RESULT IN SERIOUS INJURY!**

Carefully read this manual before use. If you have any questions, ask your dealer.

**HOW TO USE THE RWS (RATCHET WHEELMOUNTING SYSTEM)**

Clean the RWS and grease the axle and the thread. If the manufacturer of your bike, bike frame or fork makes different specifications for the installation of the RWS, these are to be followed.

- Closing the RWS:
1. Turn the lever clockwise and secure as tightly as possible by hand (min. 15 Nm / max. 20 Nm). If present, hold the nut opposite the lever.
  2. Lift the RWS lever (A), turn it to the required position (B) and let go (C). If you are using a RWS Plug In, you can unplug the lever (D).
  3. Check to ensure the wheel is secured correctly in the fork resp. in the frame.

- Opening the RWS:
1. Turn the lever counter clockwise and remove the axle from the fork resp. the frame. If present, hold the nut opposite the lever.

**THINGS TO CHECK BEFORE EVERY RIDE**

Always check your RWS system before riding to make sure that the wheel is correctly installed on the fork resp. the frame. Make sure that the tightening torque of the RWS lever is min. 15 Nm / max. 20 Nm.

Quick check: Lift up the bicycle so that the front or back wheel is off the ground, and give the top of the tire a few sharp downward hits. The wheel should not be loose or fall off. This check does not guarantee that the RWS lever has received adequate tightening torque (min. 15 Nm).

If you are uncertain if the RWS is mounted correctly please ask your dealer.

**PLUG-IN LEVER**

If you are using a RWS Plug In, the lever can be removed in every position (D). A 6 mm hex-key is included inside the axle.

CAUTION: Always ensure that the plug in lever is properly installed so that it does not rattle loose and get lost.

**DANGER****UNE INSTALLATION INCORRECTE PEUT ENTRAÎNER DE GRAVES BLESSURES CORPORELLES!**

Avant l'utilisation, lire attentivement ces instructions d'entretien. Pour toutes questions, s'adresser au revendeur.

**COMMENT UTILISER LE RWS (RATCHET WHEELMOUNTING SYSTEM)**

Nettoie le RWS et graisse l'axe et le filetage. Si le fabricant de ton vélo, de ton cadre de vélo ou de ta fourche donne des instructions différentes pour le montage du RWS, réfère-toi à ces instructions.

- Serrer le RWS:
1. Tourner le levier dans le sens des aiguilles d'une montre et le serrer le plus fort possible à la main (15 Nm min. / 20 Nm max.). S'il est disponible, maintenir l'écrou sur le côté opposé.
  2. Lever le levier du RWS (A), le tourner dans la position voulue (B) et le relâcher (C). Lors de l'utilisation d'un RWS Plug In, le levier peut être démonté en le tirant de l'axe (D).
  3. Contrôler si la roue est correctement fixée dans la fourche ou le cadre.

- Ouvrir le RWS:
1. Tourner le levier dans le sens inverse des aiguilles d'une montre. S'il est disponible, maintenir l'écrou sur le côté opposé.

**CHOSSES À CONTRÔLER AVANT L'UTILISATION**

Contrôlez votre système RWS avant chaque utilisation pour vous assurer que la roue soit correctement fixée dans la fourche ou le cadre. Assurez-vous que le couple de serrage du levier RWS soit d'un minimum de 15 Nm / 20 Nm max.

Contrôle rapide: Soulevez le vélo de sorte que la roue avant ou arrière ne touche plus le sol et donnez quelques coups forts sur la partie supérieure du pneu. La roue ne doit pas bouger ou sortir des pattes de fixation. Ce test ne garantit pas que le levier RWS ait été serré avec la force de serrage indiquée (min 15 Nm / max 20 Nm). Si vous n'êtes pas certain que le RWS est installé correctement, veuillez vous adresser à votre revendeur.

**LEVIER PLUG-IN**

Lors de l'utilisation d'un RWS Plug In, le levier peut être retiré quelle que soit sa position (D). A l'intérieur se trouve une clé Allen de 6 mm.

ATTENTION: Le levier doit toujours être inséré complètement dans l'axe, il pourrait sinon se séparer de l'axe et être perdu.

**DT SWISS AG**

Längfeldweg 101  
CH - 2504 Biel/Bienne  
info.ch@dtswiss.com

**DT SWISS, INC.**

2493 Industrial Blvd.  
USA - Grand Junction, CO 81505  
info.us@dtswiss.com

**DT SWISS (FRANCE) S.A.S.**

Parc d'Activites de la Sarrée  
Route de Gourdon  
F - 06620 Le Bar sur Loup  
info.fr@dtswiss.com

**DT SWISS ASIA LTD.**

No.5, Jingke 5th Rd., Nantun District  
Taichung City 408  
Taiwan (R.O.C.)  
info.tw@dtswiss.com

**DT SWISS DEUTSCHLAND GmbH**

Albert-Einstein-Strasse 3  
59302 Oelde  
Germany  
info.de@dtswiss.com

**DT SWISS POLSKA Sp. z o.o.**

ul. Towarowa 36  
PL-64-600 Oborniki  
Poland  
info.pl@dtswiss.com

Subject to technical alterations, errors and misprints excepted. All rights reserved.  
© by DT SWISS AG - www.dtswiss.com

HXSXXX00N2051S

V2023.10

**DT SWISS**