

TENSIO

BEDIENUNGSANLEITUNG

USER MANUAL

MANUEL D'UTILISATION

DT SWISS

Wir gratulieren zum Kauf deines neuen DT Swiss Tensiometers! Du hast dich für ein Schweizer Qualitätsprodukt entschieden.

Das Tensiometer ist ein Präzisionsinstrument zum Messen der Speichenspannung am Laufrad.



TENSIO AEROLITE II

Neben dem analogen und digitalen Tensio ist ein Tensio für Speichen mit niedrigem Querschnitt erhältlich. Mit diesem Tensio können auch niedrige Speichenspannungen zuverlässig abgelesen werden. Für diese Ausführung sind ausschliesslich die Messwerte auf Seite 44 bis 48 gültig.

Toutes nos félicitations pour l'achat de votre nouveau tensiometre DT Swiss! Vous avez choisi un produit de qualité suisse.

Notre tensiometre est un instrument de précision qui vous permet de mesurer la tension des rayons sur les roues.



TENSIO AEROLITE II

Oltre les Tensios analogiques et numériques, un Tensio pour rayons de faible section est disponible. Ce Tensio permet de lire de manière fiable les faibles tensions de rayons. Pour ce modèle, seules les valeurs de mesure indiquées aux pages 44 à 48 sont valables.

We congratulate you on the purchase of your new DT Swiss tensiometer! You have chosen a Swiss quality product.

The tensiometer is a precision instrument designed to measure spoke tension on a wheel.

TENSIO AEROLITE II

In addition to the analog and digital Tensio, a Tensio for spokes with a low cross-section is also available. With this Tensio, even low spoke tensions can be read reliably. Only the measured values on pages 44 to 48 are valid for this version.

Die zwischen zwei festen und einem beweglichen Auflagebolzen (8. 9) gehaltene Speiche wird durch eine Kraft, aufgebracht durch eine kalibrierte Druckfeder (4), durchgebogen.

Je höher die Speichenspannung, desto kleiner die Durchbiegung der Speiche. Die Durchbiegung der Speiche wird indirekt mit der Messuhr (3) gemessen. Je kleiner die Durchbiegung, desto grösser der Messwert, d.h. bei höherer Speichenspannung wird auch der Messwert grösser.

WICHTIG

- Behandle das Tensionmeter sorgfältig und halte es stets sauber und trocken.
- Bewahre das Tensionmeter immer in der Originalverpackung auf oder hänge es an der Bohrung im Trägerarm auf.
- Jedes Tensionmeter wird bei DT Swiss kalibriert. An der versiegelten Kalibrier- und Feststellschraube (7) der Druckfeder (4) darf nichts verstellt werden. DT Swiss lehnt jegliche Verantwortung für die Richtigkeit der Messwerte ab.
- Sind Bauteile des Tensionmeters abgenutzt oder verschlissen (z. B. Auflagebolzen 8 und 9), muss das Tensionmeter bei DT Swiss gewartet und neu kalibriert werden.
- Bei den dargestellten Messwerten handelt es sich um Durchschnittswerte. Je nach Länge und Durchmesser der Speiche kann es Abweichungen geben.

Le rayon placé entre les deux boulons d'appui fixes et le boulon mobile (8. 9) est courbé par la force obtenue du ressort de pression calibré (4).

Plus la tension des rayons est élevée, plus la courbure du rayon est petite. La courbure du rayon est calculée indirectement avec le comparateur (3). Plus la courbure est petite, plus la valeur de la mesure est grande. Cela veut dire qu'avec une tension de rayon élevée, la valeur de mesure devient plus grande.

IMPORTANT

- Manier le tensionmètre soigneusement et le garder dans un endroit propre et sec.
- Garder le tensionmètre dans son emballage d'origine ou le suspendre par le trou du bras de support.
- Chaque tensionmètre est calibré chez DT Swiss. Ne pas dérégler la vis d'arrêt et de calibrage scellée (7) du ressort de pression (4). DT Swiss décline toute responsabilité concernant l'exactitude des valeurs de mesure.
- Si des composants du tensionmètre sont usés ou détériorés (p. ex. les boulons d'appui 8 et 9), le tensionmètre doit être réparé et recalibré chez DT Swiss.
- Les valeurs présentées sont des valeurs moyennes qui peuvent varier en fonction de la longueur et du diamètre du rayon.

The spoke is threaded between the three stud supports, two of which are fixed and one moveable (8. 9). The deflection is measured when pressure, generated by the compression spring (4), is applied to the spoke by the moveable stud.

The higher the spoke tension, the smaller the deflection of the spoke. The deflection of the spoke is measured indirectly and reflected on the dial gauge (3). The smaller the deflection, the higher the measuring value. In other words, the higher spoke tension the greater the measured value.

IMPORTANT

- Handle the tensionmeter with care and keep it clean and dry.
- Store the tensionmeter in the original packaging or suspend it by the hole in the supporting arm.
- Each tensionmeter is calibrated at DT Swiss. Please do not tamper with the sealed groove and locking screw (7) for the compression spring (4). DT Swiss declines all responsibility for the correctness of the measured values.
- If structural parts of the tensionmeter wear out (e.g. stud supports 8 and 9), the tensionmeter has to be serviced and recalibrated by DT Swiss.
- The shown values only represent an average value. Deviation may occur when using spokes with a different diameter or length.

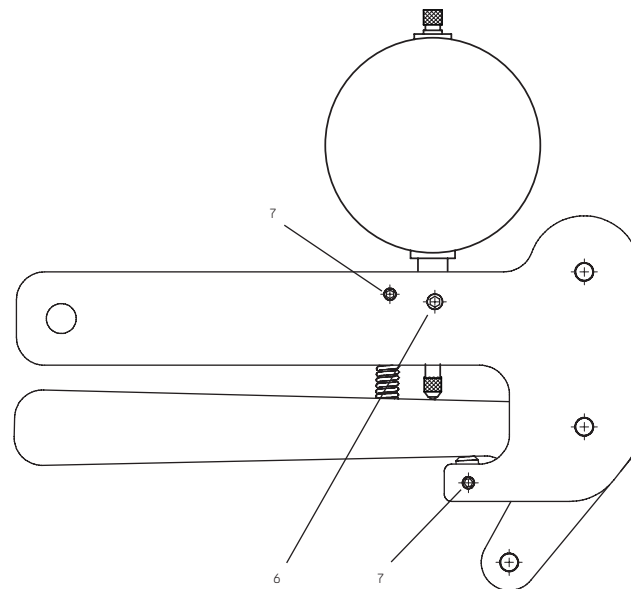
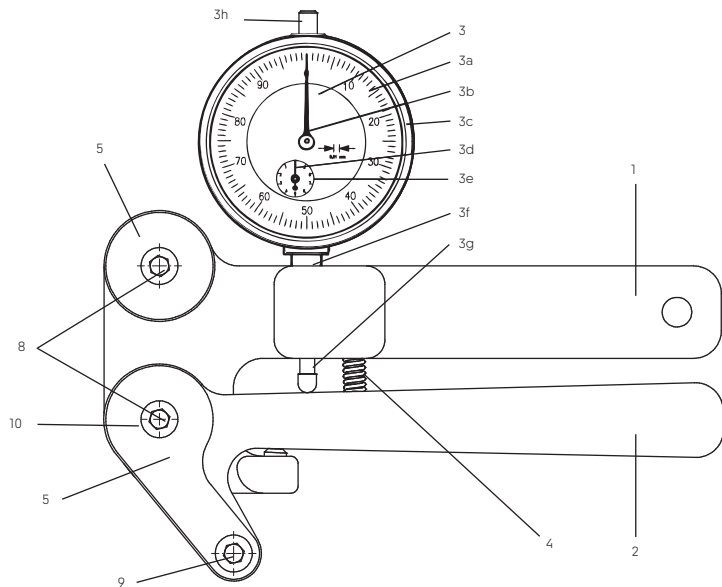

- | | |
|------------------------|------------------------------------|
| 1 Trägerarm | 3h Abhebekopf |
| 2 Hebelarm | 4 Druckfeder |
| 3 Messuhr | 5 Schutzplatte |
| 3a Zifferblatt Messuhr | 6 Halteschraube Messuhr |
| 3b Zeiger gross | 7 Kalibrier- und Feststellschraube |
| 3c Einstellring | 8 Auflagebolzen fest |
| 3d Zeiger mm-Skala | 9 Auflagebolzen beweglich |
| 3e mm-Skala | 10 Lager/Drehpunkt |
| 3f Einspannschaft | |
| 3g Messbolzen | |

- | | |
|---------------------------|-------------------------------|
| 1 Bras de support | 3h Tête mobile |
| 2 Bras de levier | 4 Ressort de pression |
| 3 Comparateur | 5 Plaque de protection |
| 3a Cadran | 6 Vis de fixation |
| 3b Aiguille grande | 7 Vis d'arrêt et de calibrage |
| 3c Bague de réglage | 8 Boulon d'appui fixe |
| 3d Aiguille échelle en mm | 9 Boulon d'appui mobile |
| 3e Echelle en mm | 10 Roulement/pivot |
| 3f Tige de serrage | |
| 3g Touche mobile | |

- | | |
|--------------------------|----------------------------|
| 1 Supporting arm | 3h Head (to be lifted) |
| 2 Lever arm | 4 Compression spring |
| 3 Dial gauge | 5 Protective plate |
| 3a Clock face | 6 Stop screw dial gauge |
| 3b Main pointer | 7 Groove and locking screw |
| 3c Setting ring | 8 Stud support fixed |
| 3d Pointer mm-graduation | 9 Stud support moveable |
| 3e mm-graduation | 10 Bearing/pivot |
| 3f Clamping body | |
| 3g Measuring stud | |

ANWENDUNG DES ANALOGEN TENSIONMETERS

Bevor mit dem Tensiometer eine Messung durchgeführt wird, muss die Messuhr in der Ruheposition des Tensiometers wie folgt auf Null gestellt werden:

1. Halte das Tensiometer so, dass die Druckfeder (4) den Hebelarm (2) bis ganz auf den Anschlag drücken kann (Ruheposition).
2. Stelle sicher, dass der kleine Zeiger der mm-Skala (3d) genau auf Null steht. Ist dies nicht der Fall, Messuhr (3) neu positionieren:
 - a. Löse die Halteschraube (6) mit einem 2,5 mm Innensechskantschlüssel.
 - b. Positioniere die Messuhr (3) so, dass der Zeiger (3d) genau auf Null steht.
 - c. Ziehe die Halteschraube (6) mit einem maximalen Drehmoment von 1 Nm an.
3. Stelle sicher, dass der grosse Zeiger (3b) des Zifferblatts auf Null steht.
 - Ist dies nicht der Fall, Einstellring (3c) so weit drehen, bis der grosse Zeiger (3b) genau auf Null steht.
 - Jetzt ist das Tensiometer zum Messen bereit.
4. Drücke den Hebelarm (2) so weit an den Trägerarm (1), dass die Speiche entlang der Speichenlinie auf dem Tensiometer eingespannt wird. Dabei das Tensiometer parallel zur Nabenachse halten. Anschliessend wieder loslassen.

HINWEIS: Bei Flachspeichen das Tensiometer rechtwinklig zur Speiche halten und die Speiche nicht verdrehen. Den mittleren Auflagebolzen (8) am Drehpunkt (10) möglichst in der Mitte der Speiche ansetzen. Bei reduzierten Speichen müssen die Auflagebolzen (8, 9) unbedingt innerhalb des reduzierten Bereichs liegen. Die Messuhr (3) zeigt die Durchbiegung in mm an. Mit dem Messwert kann aus den nachfolgenden Tabellen bzw. aus dem Diagramm des jeweiligen Speichentyps die jeweilige Speichenspannung in Newton [N] ermittelt werden.

DT SWISS

UTILISATION DU TENSIONNÈTRE ANALOGUE

Avant d'effectuer des mesures avec le tensiomètre. le comparateur du tensiomètre doit être réglé à zéro à l'aide de la bague de réglage comme suit:

1. Tenir le tensiomètre de manière à ce que le ressort de pression (4) puisse presser le bras du levier (2) jusqu'à l'arrêt (position de repos).
2. S'assurer que la petite aiguille de l'échelle graduée en mm (3d) soit exactement sur zéro. Si ce n'est pas le cas, repositionner le comparateur (3) :
 - a. Dévisser la vis de fixation (6) avec une clé 6-pans 2,5 mm.
 - b. Positionner le comparateur (3) de façon à ce que l'aiguille (3d) soit exactement sur zéro.
 - c. Reserrer la vis de fixation (6) avec un couple de serrage maximal de 1 Nm.
3. S'assurer que la grande aiguille (3b) du cadran soit sur zéro.
 - Si ce n'est pas le cas, tourner la bague de réglage (3c) jusqu'à ce que la grande aiguille (3b) soit exactement sur zéro.
 - A présent le tensiomètre est prêt pour effectuer les mesures.
4. Presser le bras de levier (2) aussi loin contre le bras de support (1) de façon à pouvoir tendre le rayon le long de la ligne de rayon sur le tensiomètre tout en gardant le tensiomètre parallèle à l'axe du moyeu. Relâcher le bras de levier.

REMARQUE: Avec les rayons plats, tenir le tensiomètre à angle droit contre le rayon sans le tordre. Fixer le boulon d'appui fixe (8) au pivot (10) le plus au milieu possible du rayon. Pour des rayons réduits, les boulons d'appui (8, 9) doivent être placés impérativement dans la zone de rétrécissement.

Le comparateur (3) montre la courbure en mm. Il est possible de définir la tension des rayons en Newton [N] à partir de la valeur mesurée et à l'aide des tableaux ci-après ainsi que du diagramme.

USE OF THE ANALOG TENSIONMETER

Before you use the tensiometer to perform a measurement, the dial gauge has to be set as follows to rest at the zero position.

1. Hold the tensiometer so that the compression spring (4) can press the lever arm (2) all the way to the stop (rest position).
2. Make sure that the small pointer of the mm-graduation (3d) is exactly on zero. If this does not occur, adjust the dial gauge (3):
 - a. Unlock the stop screw (6) with a 2.5 mm hex key.
 - b. Position the dial gauge (3) so that the small pointer (3d) rests exactly on zero.
 - c. Tighten the stop screw (6) again with a maximal torque of 1 Nm.
3. Make sure that the big pointer (3b) on the clock face is exactly on zero
 - If this is not the case, adjust the setting ring (3c) until the big pointer (3b) is exactly on zero.
 - Now the tensiometer is ready for use.
4. Compress the lever arm (2) so that it touches the supporting arm (1) and clamp the spoke between the studs by lining the spoke up along the spoke line on the tensiometer. Release the lever arm (2). Hold the tensiometer parallel to the hub axle.

NOTE: With bladed spokes, hold the tensiometer at a right angle to the spoke without twisting it (do not apply any additional torque). Fix the middle stud support (8) at the pivot (10) in the middle of the spoke. With butted spokes, the stud supports (8, 9) must absolutely lie within the butted section and not in a transition. The dial gauge (3) shows the deflection in mm. From the measured value, you may establish the spoke tension in Newton [N] using the included charts and graph.

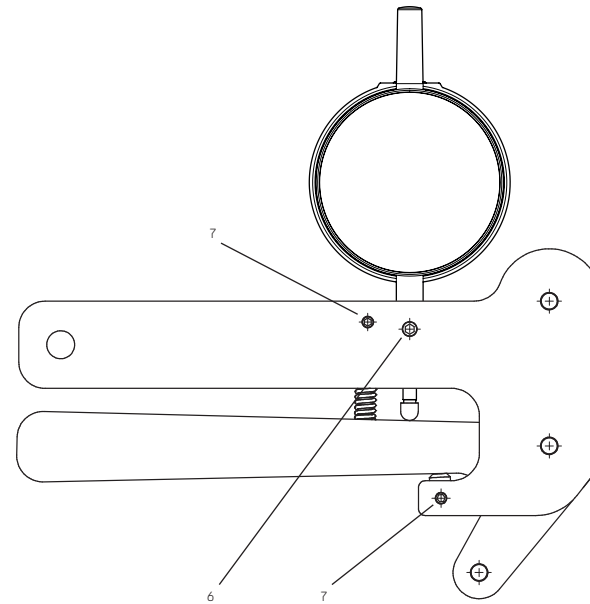
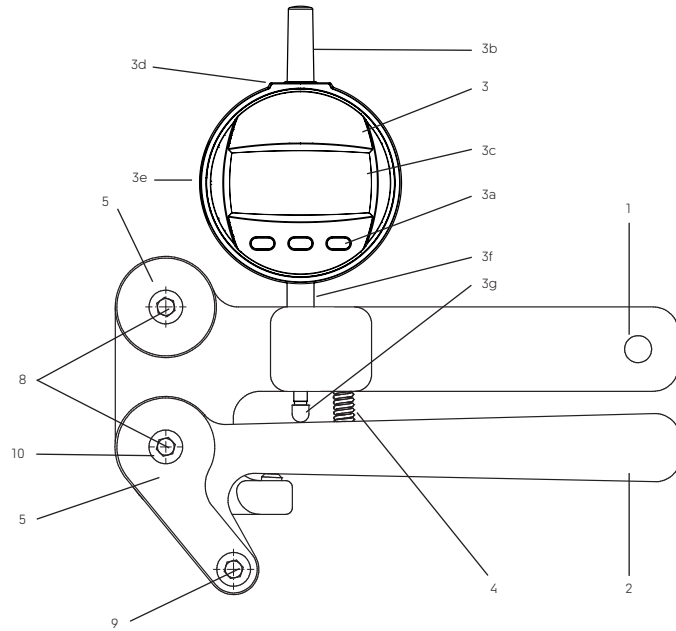

- | | | | |
|----|----------------------|----|----------------------------------|
| 1 | Trägerarm | 3g | Messbolzen |
| 2 | Hebelarm | 4 | Druckfeder |
| 3 | Digitalmessuhr | 5 | Schutzplatte |
| 3a | Bedienungsknopf „OI“ | 6 | Halteschraube Messuhr |
| 3b | Abhebekopf | 7 | Kalibrier- und Feststellschraube |
| 3c | LCD-Anzeige | 8 | Auflagebolzen fest |
| 3d | Abdeckung | 9 | Auflagebolzen beweglich |
| 3e | Datenschnittstelle | 10 | Lager/Drehpunkt |
| 3f | Abdeckung Batterie | | |
| 3f | Einspannschaft | | |

- | | | | |
|----|--------------------------------------|----|-----------------------------|
| 1 | Bras de support | 3f | Tige de serrage |
| 2 | Bras de levier | 3g | Touche mobile |
| 3 | Comparteur numérique | 4 | Ressort de pression |
| 3a | Bouton de commande « OI » | 5 | Plaque de protection |
| 3b | Tête mobile | 6 | Vis de fixation |
| 3c | Affichage à cristaux liquides | 7 | Vis d'arrêt et de calibrage |
| 3d | Couverture de l'interface de données | 8 | Boulon d'appui fixe |
| 3e | Recouvrement batterie | 9 | Boulon d'appui mobile |
| | | 10 | Roulement/pivot |

- | | | | |
|----|----------------------|----|--------------------------|
| 1 | Supporting arm | 4 | Compression spring |
| 2 | Lever arm | 5 | Protective plate |
| 3 | Digital gauge | 6 | Stop screw dial gauge |
| 3a | Control button "OI" | 7 | Groove and locking screw |
| 3b | Head | 8 | Stud support fixed |
| 3c | LCD display | 9 | Stud support moveable |
| 3d | Data interface cover | 10 | Bearing/Pivot |
| 3e | Battery cover | | |
| 3f | Body | | |
| 3g | Measuring stud | | |

Bevor mit dem Tensiometer eine Messung durchgeführt wird, muss die Messuhr eingeschaltet und in der Ruheposition des Tensiometers wie folgt auf Null gestellt werden:

1. Schalte die Messuhr durch kurzes Drücken des Bedienungsknopfes „OI“ ein.
2. Halte das Tensiometer so, dass die Druckfeder (4) den Hebelarm (2) bis ganz auf den Anschlag drücken kann (Ruheposition).
3. Die Anzeige der Messuhr muss in der Ruheposition den Messwert 0.00 mm anzeigen. Wird ein anderer Messwert angezeigt, nochmals kurz den Bedienungsknopf „OI“ drücken.
→ Jetzt ist das Tensiometer zum Messen bereit.
4. Drücke den Hebelarm (2) so weit an den Trägerarm (1), dass die Speiche entlang der Speichenlinie auf dem Tensiometer eingespannt wird. Halte dabei das Tensiometer parallel zur Nabenachse. Anschliessend wieder loslassen.

HINWEIS: Bei Flachspeichen das Tensiometer rechtwinklig zur Speiche halten und die Speiche nicht verdrehen. Den mittleren Auflagebolzen (8) am Drehpunkt (10) möglichst in der Mitte der Speiche ansetzen. Bei reduzierten Speichen müssen die Auflagebolzen (8, 9) unbedingt innerhalb des reduzierten Bereichs liegen.

5. Bei Nichtgebrauch Messuhr manuell ausschalten. Halte dazu den Bedienungsknopf [set] solange gedrückt, bis die Anzeige erlischt.

Für weitere Informationen zur Messuhr siehe separate Bedienungsanleitung.

Die Messuhr (3) zeigt die Durchbiegung in mm an. Mit dem Messwert kann aus den nachfolgenden Tabellen bzw. aus dem Diagramm des jeweiligen Speichentyps die jeweilige Speichenspannung in Newton [N] ermittelt werden.

Avant d'effectuer des mesures avec le tensiometre, le comparateur du tensiometre doit être réglé à zéro à l'aide de la bague de réglage comme suit :

1. Enclencher le comparateur par une légère pression sur le bouton de commande « OI ».
2. Tenir le tensiometre de manière à ce que le ressort de pression (4) puisse presser le bras du levier (2) jusqu'à l'arrêt (position de repos).
3. L'affichage du comparateur doit indiquer la valeur de mesure 0.00 mm dans la position de repos. Si une autre valeur mesurée apparaît, veuillez presser encore une fois brièvement le bouton de commande « OI ».
→ A présent le tensiometre est prêt pour faire les mesures.
4. Presser le bras de levier (2) aussi loin contre le bras de support (1) de façon à pouvoir tendre le rayon le long de la ligne de rayon sur le tensiometre tout en gardant le tensiometre parallèle à l'axe du moyeu. Relâcher le bras de levier.

REMARQUE: Avec les rayons plats, tenir le tensiometre à angle droit contre le rayon sans le tordre. Fixer le boulon d'appui fixe (8) au pivot (10) le plus au milieu possible du rayon. Pour des rayons réduits, les boulons d'appui (8, 9) doivent être placés impérativement dans la zone de rétrécissement.

5. Le comparateur doit être débranché manuellement lors de non-usage. Presser le bouton de commande [set] jusqu'à ce que la signalisation s'éteigne.

Pour plus de renseignements sur le comparateur, voir le mode d'emploi annexé.

Le comparateur (3) montre la courbure en mm. Il est possible de définir la tension des rayons en Newton [N] à partir de la valeur mesurée et à l'aide des tableaux ci-après ainsi que du diagramme.

Before you use the tensiometer to perform a measurement, the dial gauge has to be set as follows to rest at the zero position.

1. Switch on the dial gauge by a short pressure of the control button "IO".
2. Hold the tensiometer so that the compression spring (4) can press the lever arm (2) all the way to the stop (rest position).
3. The reading of the dial gauge has to show the measured value 0.00 mm in the rest position. If another measured value appears, press again the control button "IO" shortly.
→ Now the tensiometer is ready for use.
4. Compress the lever arm (2) so that it touches the supporting arm (1) and clamp the spoke between the studs by lining the spoke up along the spoke line on the tensiometer. Release the lever arm (2). Hold the tensiometer parallel to the hub axle.

NOTE: With bladed spokes, hold the tensiometer at a right angle to the spoke without twisting it (do not apply any additional torque). Fix the middle stud support (8) at the pivot (10) in the middle of the spoke. With butted spokes, the stud supports (8, 9) must absolutely lie within the butted section and not in a transition.

5. The gauge has to be switched off manual when not in use. Press and hold the control button [set] until the unit turns off.

For further information about the gauge, refer to the separate instructions for use.

The dial gauge (3) shows the deflection in mm. From the measured value, you may establish the spoke tension in Newton [N] using the included charts and graph.

KORREKTE SPEICHENSPANNUNG

Die Spannung der Speichen bestimmt die Belastbarkeit des Laufrades. Ein Laufrad mit einer hohen optimalen Speichenspannung ist stabiler als ein Laufrad mit geringer Speichenspannung. Für die Speichenspannung an Laufrädern gibt es jedoch keinen Richtwert, da die optimale Speichenspannung vom Felgen- und vom Speichentyp sowie von der Speichenanzahl abhängt. Neben der Belastbarkeit wird mit der richtigen Speichenspannung eine dauerhafte Zentrierung des Laufrades erreicht. Eine zu geringe Speichenspannung kann dazu führen, dass bei Maximalbelastungen einzelne Speichen momentan locker werden und sich dadurch die Nippel lösen. Folglich muss ständig nachzentriert werden. Eine zu geringe Speichenspannung wirkt sich auch negativ auf die Lebensdauer der Speichen aus. Durch die Wechselbelastungen brechen die Speichen infolge Überschreitung der Dauerwechselfestigkeit.

LA TENSION DE RAYON CORRECTE

La tension des rayons détermine la capacité de charge de la roue. Une roue avec une tension de rayon optimale est plus stable qu'une roue avec une tension de rayon faible. Pour la tension de rayon aux roues il n'existe cependant pas de valeur indicative, étant donné que la tension de rayon optimale dépend du type de jante et de rayon ainsi que du nombre de rayons. À part la capacité de charge, un centrage durable de la roue est atteint avec une bonne tension de rayon. Une tension de rayon trop basse avec une capacité de charge maximale peut provoquer le relâchement de rayons individuels et le détachement des écrous. Par conséquent, il faut recentrer constamment. Une tension trop basse a des conséquences négatives sur la durée de vie du rayon. Les rayons cassent suite au dépassement de la résistance d'endurance aux sollicitations alternées.

CORRECT SPOKE TENSION

The tension of the spokes stipulates the load capacity of the wheel. A wheel with an optimally high spoke tension is more stable than a wheel with lower spoke tension. There is no reference value for spoke tension on wheels, as the optimal spoke tension depends on the rim, the spoke type and the number of spokes. In addition to the load capacity, a dished, true and round wheel is achieved with the right spoke tension. The result of a too low spoke tension is, that under a maximum load, some spokes may become loose, the nipples may start to back out and you will have to retrue the wheel continuously. Too low spoke tension has a negative influence on the lifespan of the spokes because the low tension will cause the spokes to load and unload unevenly resulting in excess fatigue.

BESTIMMEN DER OPTIMALEN SPEICHENSPANNUNG

Um die optimale Speichenspannung zu bestimmen, gibt es verschiedene Methoden. Ist die optimale Speichenspannung für ein Laufrad mit den entsprechenden Komponenten einmal bestimmt, kann diese mit dem DT Tensiometer genau ausgemessen und für weitere baugleiche Laufräder notiert werden. Dies spart Zeit. Beim nächsten Laufrad kann die Speichenspannung während des Zentrierens schrittweise auf den Zielwert erhöht werden.

DÉTERMINATION DE LA TENSION DE RAYON OPTIMALE

Il existe différentes méthodes pour déterminer la tension de rayon optimale. Une fois que la tension optimale avec les composants adéquats est déterminée, elle est mesurée exactement avec le tensiomètre DT et servira de référence pour des roues de même construction. Cela fait gagner du temps. À la prochaine roue la tension de rayon peut être augmentée jusqu'à la valeur cible pas à pas pendant le centrage.

DETERMINATION OF THE OPTIMAL SPOKE TENSION

There are different methods to determine the optimal spoke tension. If quality components are selected and the optimal spoke tension is calculated, the DT tensiometer can be used to exactly and consistently measure spoke tension. Please note that these calculations can be applied again to wheels with the same construction and will therefore make building more efficient.

GARANTIE

Die Garantiebedingungen findest du unter [dtswiss.com](https://www.dtswiss.com)

GARANTIE

Les conditions de garantie sont disponibles sur [dtswiss.com](https://www.dtswiss.com)

WARRANTY

Warranty conditions can be found at [dtswiss.com](https://www.dtswiss.com)

DT AEROLITE® Ø2.0/0.9/2.3 MM	10
DT AEROLITE® LACKIERT/VERNI/COATED* Ø2.0/0.9/2.3 MM	11
DT AERO COMP® Ø2.0/1.25/2.3 MM	12
DT AERO COMP® LACKIERT/VERNI/COATED* Ø2.0/1.2/2.3 MM	13
DT AERO SPEED® Ø1.8/1.2/2.3 MM	14
DT NEW AERO J-BEND Ø2.0/1.1/3.2 MM	15
DT REVOLITE® Ø2.0/1.3/2.3 MM	16
DT COMPLITE® Ø2.0/1.5/2.3 MM	17
DT REVOLUTION® Ø1.8/1.5/1.8 MM	18
DT REVOLUTION® Ø2.0/1.5/2.0 MM	19
DT SUPER COMP® Ø2.0/1.7/1.8 MM	20
DT COMPETITION® RACE Ø2.0/1.6/2.0 MM	21
DT COMPETITION® Ø1.8/1.6/1.8 MM	22
DT COMPETITION® Ø2.0/1.8/2.0 MM	23
DT COMPETITION® LACKIERT/VERNI/COATED* Ø2.0/1.8/2.0 MM	24
DT CHAMPION® Ø1.8 MM	25
DT CHAMPION® Ø2.0 MM	26
DT CHAMPION® Ø2.34 MM	27
DT ALPINE® Ø2.34/2.0 MM	28
DT ALPINE® II Ø2.34/2.0 MM	29

DT ALPINE® III Ø2.34/1.8/2.0 MM	30
DT AEROLITE® II Ø2.0/0.7/3.1 MM	31
DT AERO COMP® II Ø2.0/0.9/3.2 MM	32
DT AERO COMP® WIDE Ø2.0/1.0/2.8 MM	33
DT AERO COMP® HYBRID Ø2.15/1.25/2.3 MM	34
DT NEW AERO® II Ø2.0/1.1/3.3 MM	35
DT COMPLITE® HYBRID Ø2.15/1.4/2.3 MM	36
DT COMPLITE® HYBRID Ø2.34/1.6/2.3 MM	37
DT NEW AERO® SP + TH Ø2.0/1.2/3.0 MM	38
DT NEW AERO HYBRID® Ø2.15/1.35/3.35 MM	39
DT HYBRID 1 Ø2.34/2.0 MM	40
DT HYBRID 2 Ø2.34/1.8/2.0 MM	41
DT HYBRID 3 Ø2.15/2.0 MM	42
DT HYBRID 4 Ø2.15/1.8/2.0 MM	43
SPOKE TENSIONS AND TENSIO VALUES FOR TENSIO METER AEROLITE II	
DT AEROLITE® Ø2.0/0.9/2.3 MM	44
DT AERO COMP® Ø2.0/1.25/2.3 MM	45
DT AEROLITE® II Ø2.0/0.7/3.1 MM	46
DT AERO COMP® II Ø2.0/0.9/3.2 MM	47
DT AERO COMP® WIDE Ø2.0/1.0/2.8 MM	48

DT aerolite® Ø2.0/0.9/2.3 mm		Messwert measured value [mm]
Speichenspannung / spoke tension [N]	300	-
	400	-
	500	-
	550	-
	600	-
	650	-
	700	0.02
	750	0.09
	800	0.15
	850	0.20
	900	0.26
	950	0.31
	1000	0.35
	1050	0.40
	1100	0.44
	1150	0.48
	1200	0.52
	1250	0.56
	1300	0.59
	1350	0.63
	1400	0.66
	1450	0.69
	1500	0.73
	1600	0.79
1700	0.84	
1800	0.89	
2000	0.99	
2200	1.08	
2400	1.16	

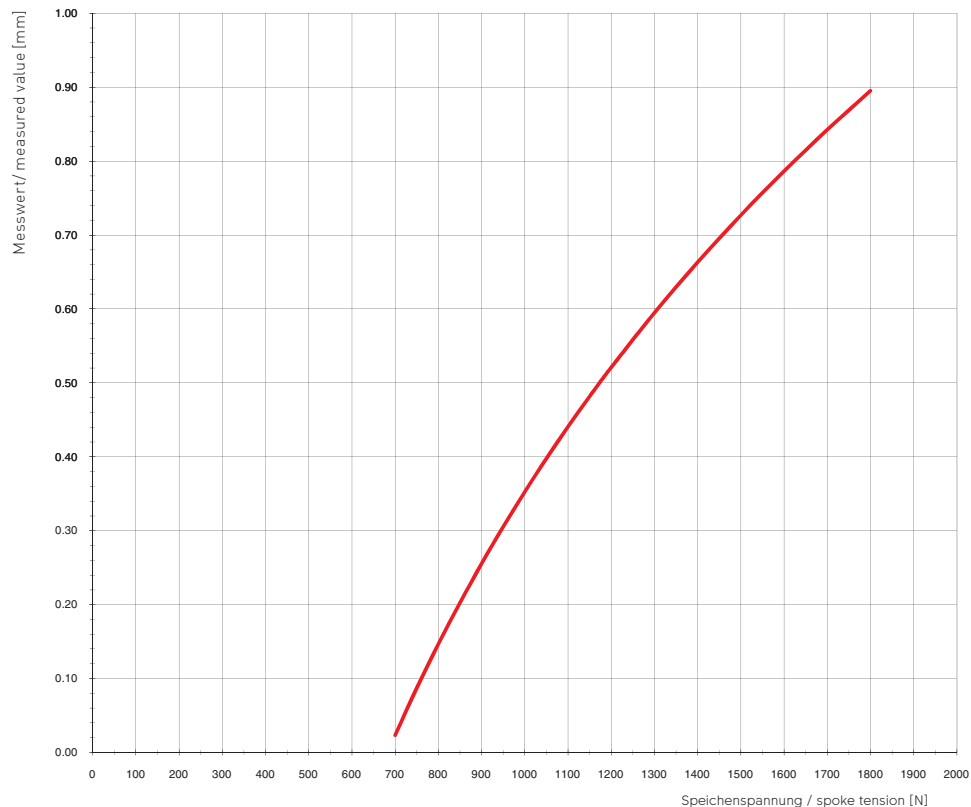

Bei den dargestellten Messwerten handelt es sich um Durchschnittswerte. Je nach Länge und Durchmesser der Speiche, kann es Abweichungen geben.
 Les valeurs présentées sont des valeurs moyennes qui peuvent varier en fonction de la longueur et du diamètre du rayon.
 The shown values only represent an average value. Deviation may occur when using spokes with a different diameter or length.

DT aerolite® lackiert/verni/coated* Ø2.0/0.9/2.3 mm

DT aerolite® Ø2.0/0.9/2.3 mm lackiert/coated		Messwert measured value [mm]
Speichenspannung / spoke tension [N]	300	-
	400	-
	500	-
	550	-
	600	-
	650	-
	700	0.08
	750	0.15
	800	0.21
	850	0.26
	900	0.32
	950	0.37
	1000	0.41
	1050	0.46
	1100	0.50
	1150	0.54
	1200	0.58
	1250	0.62
	1300	0.66
	1350	0.69
1400	0.73	
1450	0.76	
1500	0.79	
1600	0.85	
1700	0.91	
1800	0.96	
2000	1.06	
2200	1.15	
2400	1.23	

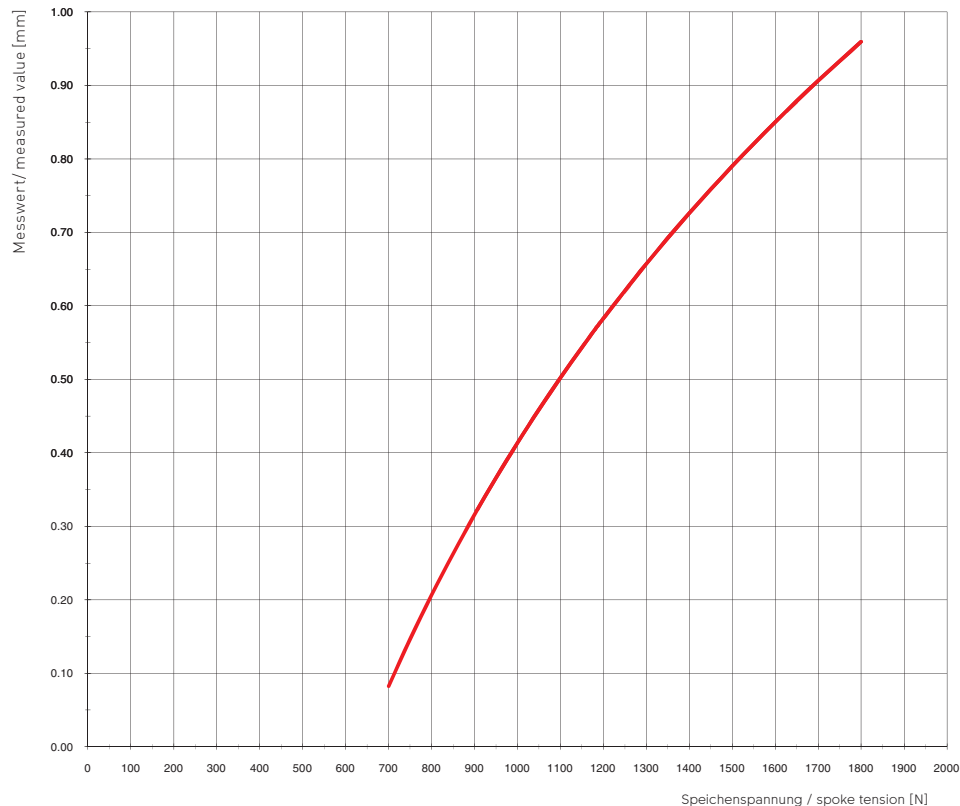

Bei den dargestellten Messwerten handelt es sich um Durchschnittswerte. Je nach Länge und Durchmesser der Speiche, kann es Abweichungen geben.
 Les valeurs présentées sont des valeurs moyennes qui peuvent varier en fonction de la longueur et du diamètre du rayon.
 The shown values only represent an average value. Deviation may occur when using spokes with a different diameter or length.

*Schwarze Speichen sind nicht lackiert. Bitte benutzen Sie die Standard-Werte.
 *Les rayons noirs ne sont pas vernis. Référez-vous aux valeurs standards.
 *Black spokes are not coated. Please use the standard value.

DT aero comp® Ø2.0/1.25/2.3 mm

DT aero comp® Ø2.0/1.25/2.3 mm		Messwert measured value [mm]
Speichenspannung / spoke tension [N]	300	-
	400	-
	500	0.26
	550	0.35
	600	0.43
	650	0.51
	700	0.58
	750	0.64
	800	0.70
	850	0.76
	900	0.81
	950	0.87
	1000	0.91
	1050	0.96
	1100	1.00
	1150	1.05
	1200	1.09
	1250	1.12
	1300	1.16
	1350	1.20
1400	1.23	
1450	1.27	
1500	1.30	
1600	1.36	
1700	1.42	
1800	1.47	
2000	1.57	
2200	1.66	
2400	1.74	

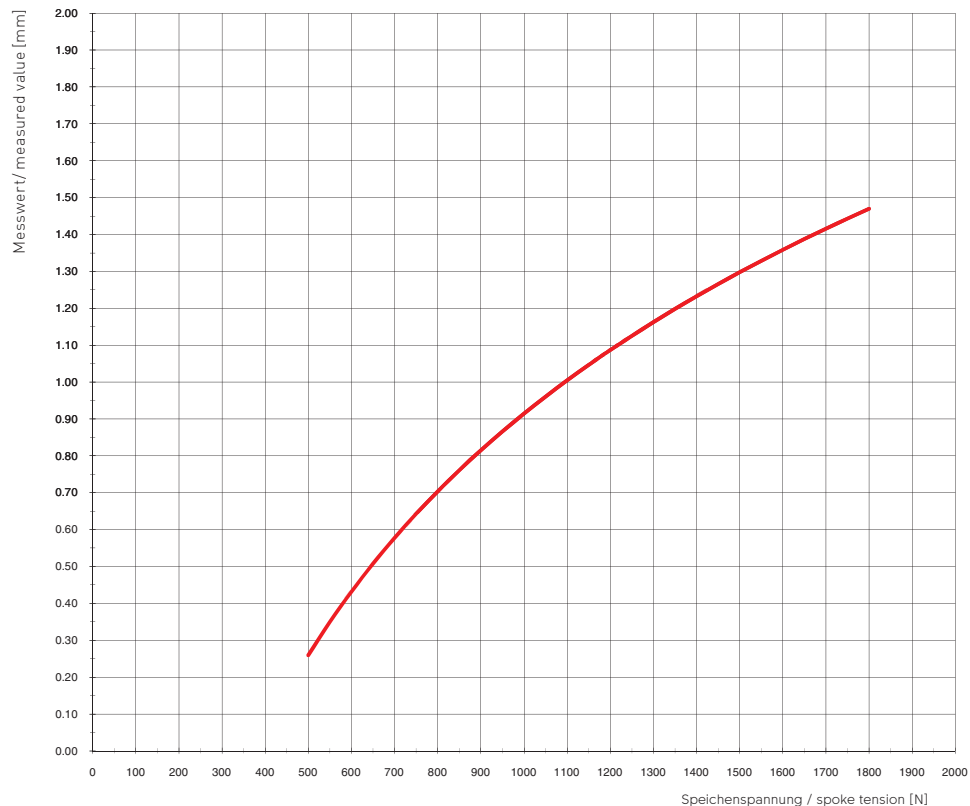

Bei den dargestellten Messwerten handelt es sich um Durchschnittswerte. Je nach Länge und Durchmesser der Speiche, kann es Abweichungen geben.
 Les valeurs présentées sont des valeurs moyennes qui peuvent varier en fonction de la longueur et du diamètre du rayon.
 The shown values only represent an average value. Deviation may occur when using spokes with a different diameter or length.

DT aero comp* lackiert/verni/coated* Ø2.0/1.2/2.3 mm

DT aero comp* Ø2.0/1.2/2.3 mm lackiert/coated		Messwert measured value [mm]
Speichenspannung / spoke tension [N]	300	-
	400	-
	500	0.33
	550	0.42
	600	0.50
	650	0.58
	700	0.65
	750	0.71
	800	0.77
	850	0.83
	900	0.88
	950	0.94
	1000	0.98
	1050	1.03
	1100	1.07
	1150	1.12
	1200	1.16
	1250	1.19
	1300	1.23
	1350	1.27
1400	1.30	
1450	1.34	
1500	1.37	
1600	1.43	
1700	1.49	
1800	1.54	
2000	1.64	
2200	1.73	
2400	1.81	

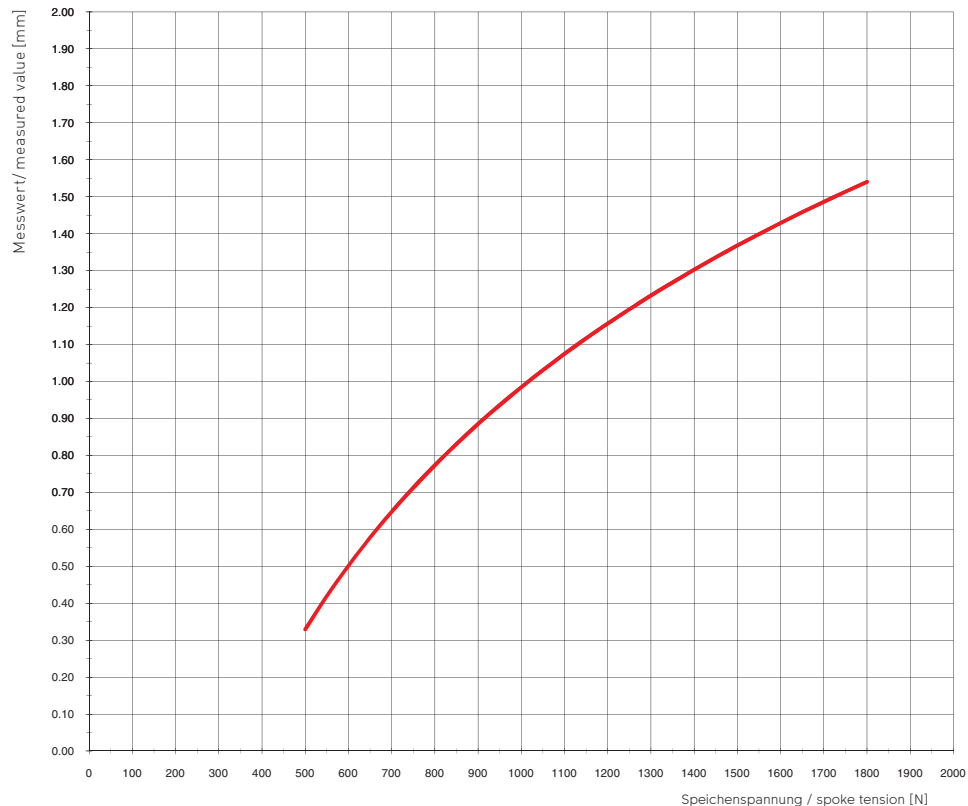

Bei den dargestellten Messwerten handelt es sich um Durchschnittswerte. Je nach Länge und Durchmesser der Speiche, kann es Abweichungen geben.
 Les valeurs présentées sont des valeurs moyennes qui peuvent varier en fonction de la longueur et du diamètre du rayon.
 The shown values only represent an average value. Deviation may occur when using spokes with a different diameter or length.

*Schwarze Speichen sind nicht lackiert. Bitte benutzen Sie die Standard-Werte.
 *Les rayons noirs ne sont pas vernis. Référez-vous aux valeurs standards.
 *Black spokes are not coated. Please use the standard value.

DT aero speed* Ø1.8/1.2/2.3 mm

DT aero speed* Ø1.8/1.2/2.3 mm		Messwert measured value [mm]
Speichenspannung / spoke tension [N]	300	-
	400	0.10
	500	0.32
	550	0.41
	600	0.49
	650	0.57
	700	0.64
	750	0.70
	800	0.77
	850	0.82
	900	0.88
	950	0.93
	1000	0.98
	1050	1.03
	1100	1.07
	1150	1.11
	1200	1.15
	1250	1.19
	1300	1.23
	1350	1.26
1400	1.30	
1450	1.33	
1500	1.37	
1600	1.43	
1700	1.49	
1800	1.54	
2000	-	
2200	-	
2400	-	

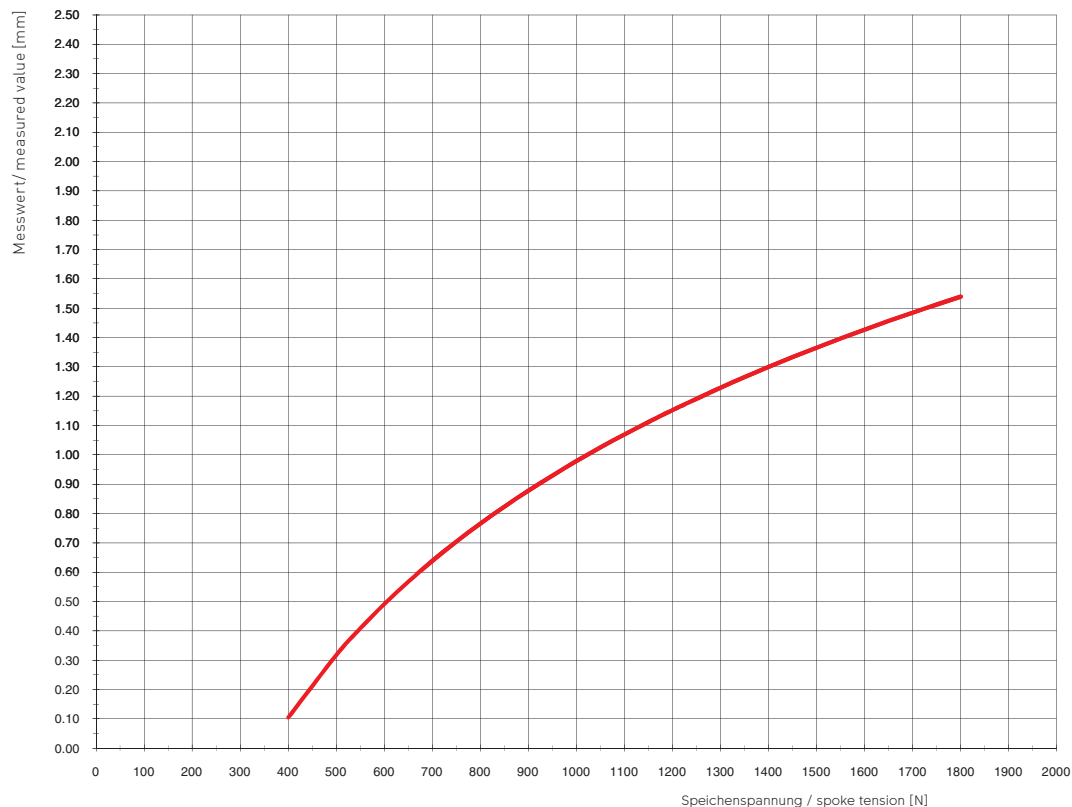

Bei den dargestellten Messwerten handelt es sich um Durchschnittswerte. Je nach Länge und Durchmesser der Speiche, kann es Abweichungen geben.
 Les valeurs présentées sont des valeurs moyennes qui peuvent varier en fonction de la longueur et du diamètre du rayon.
 The shown values only represent an average value. Deviation may occur when using spokes with a different diameter or length.

DT new aero J-bend Ø2.0/1.1/3.2 mm

DT new aero J-bend Ø2.0/1.1/3.2 mm		Messwert measured value [mm]
Speichenspannung / spoke tension [N]	300	-
	400	-
	500	0.14
	550	0.22
	600	0.29
	650	0.36
	700	0.42
	750	0.48
	800	0.54
	850	0.59
	900	0.64
	950	0.68
	1000	0.72
	1050	0.77
	1100	0.80
	1150	0.84
	1200	0.88
	1250	0.91
	1300	0.95
	1350	0.98
1400	1.01	
1450	1.04	
1500	1.07	
1600	1.12	
1700	1.17	
1800	1.22	
2000	1.31	
2200	1.39	
2400	1.46	

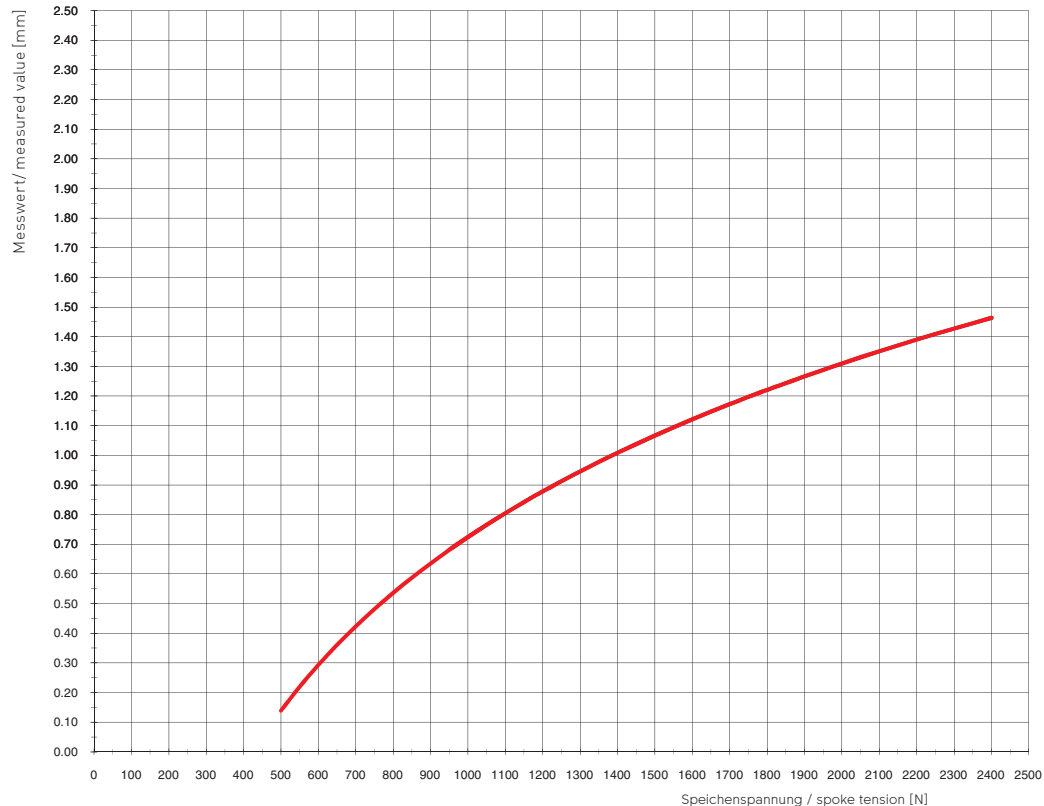

Bei den dargestellten Messwerten handelt es sich um Durchschnittswerte. Je nach Länge und Durchmesser der Speiche, kann es Abweichungen geben.
 Les valeurs présentées sont des valeurs moyennes qui peuvent varier en fonction de la longueur et du diamètre du rayon.
 The shown values only represent an average value. Deviation may occur when using spokes with a different diameter or length.

DT revolite® Ø2.0/1.3/2.3 mm

DT revolite® Ø2.0/1.3/2.3 mm		Messwert measured value [mm]
Speichenspannung / spoke tension [N]	500	0.26
	550	0.35
	600	0.43
	650	0.51
	700	0.58
	750	0.65
	800	0.71
	850	0.77
	900	0.82
	950	0.87
	1000	0.92
	1050	0.97
	1100	1.01
	1150	1.06
	1200	1.10
	1300	1.17
	1400	1.24
1500	1.31	
1600	1.37	
1700	1.43	
1800	1.49	
2000	1.59	
2200	1.68	
2400	1.76	

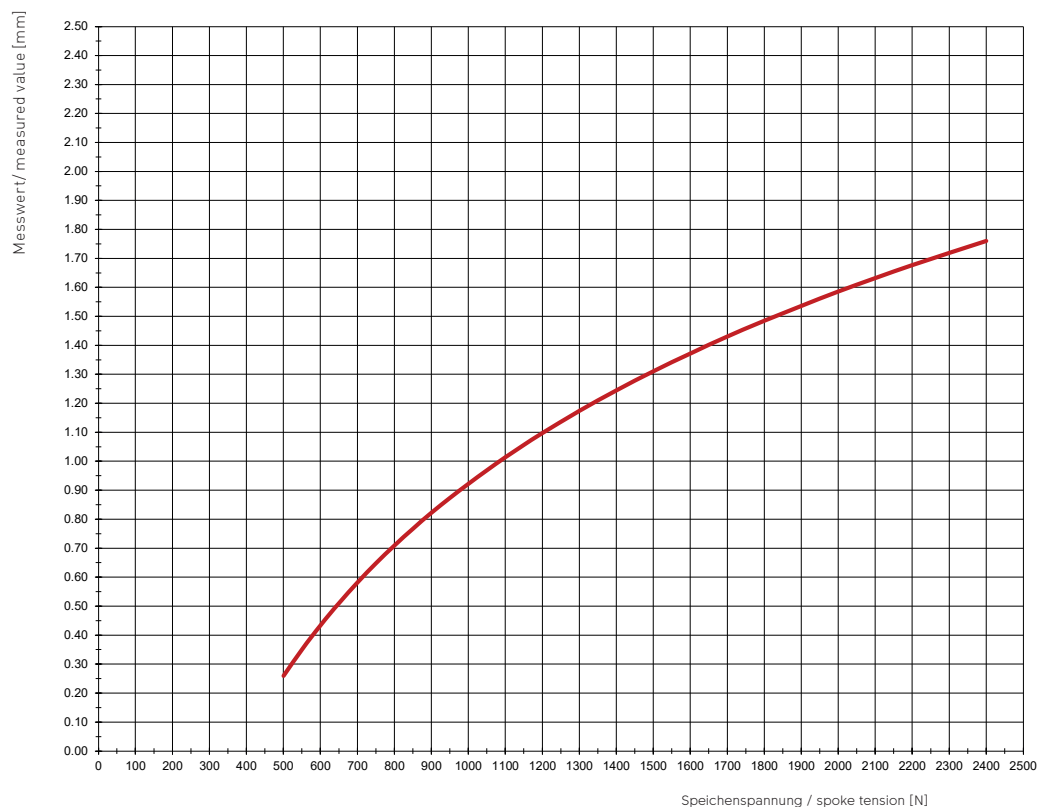

Bei den dargestellten Messwerten handelt es sich um Durchschnittswerte. Je nach Länge und Durchmesser der Speiche, kann es Abweichungen geben.
 Les valeurs présentées sont des valeurs moyennes qui peuvent varier en fonction de la longueur et du diamètre du rayon.
 The shown values only represent an average value. Deviation may occur when using spokes with a different diameter or length.

DT complite® Ø2.0/1.5/2.3 mm

DT complite® Ø2.0/1.5/2.3 mm		Messwert measured value [mm]
Speichenspannung / spoke tension [N]	500	0.53
	550	0.62
	600	0.71
	650	0.78
	700	0.86
	750	0.92
	800	0.98
	850	1.04
	900	1.10
	950	1.15
	1000	1.20
	1050	1.25
	1100	1.29
	1150	1.34
	1200	1.38
	1300	1.45
	1400	1.53
1500	1.59	
1600	1.66	
1700	1.71	
1800	1.77	
2000	1.87	
2200	1.96	
2400	2.05	

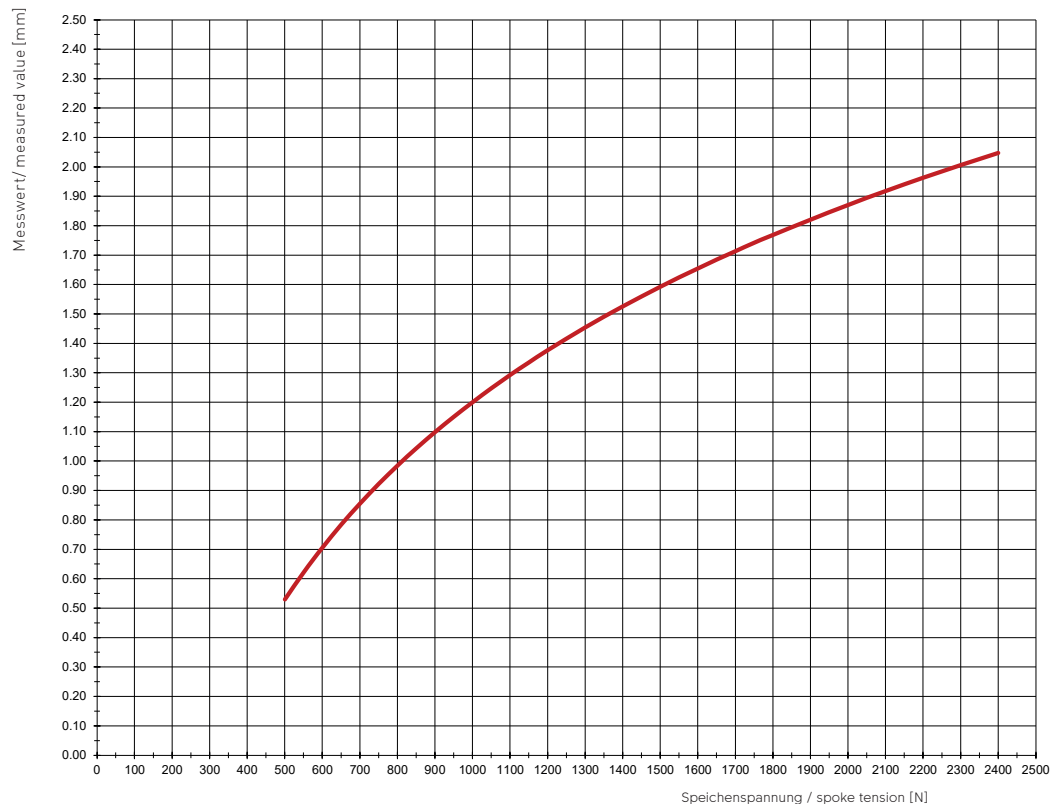

Bei den dargestellten Messwerten handelt es sich um Durchschnittswerte. Je nach Länge und Durchmesser der Speiche, kann es Abweichungen geben.
 Les valeurs présentées sont des valeurs moyennes qui peuvent varier en fonction de la longueur et du diamètre du rayon.
 The shown values only represent an average value. Deviation may occur when using spokes with a different diameter or length.

DT revolution® Ø1.8/1.5/1.8 mm

DT revolution® Ø1.8/1.5/1.8 mm		Messwert measured value [mm]
Speichenspannung / spoke tension [N]	300	-
	400	0.25
	500	0.48
	550	0.57
	600	0.66
	650	0.75
	700	0.82
	750	0.89
	800	0.96
	850	1.02
	900	1.08
	950	1.14
	1000	1.19
	1050	1.24
	1100	1.29
	1150	1.33
	1200	1.38
	1250	1.42
	1300	1.46
	1350	1.50
1400	1.54	
1450	1.57	
1500	1.61	
1600	1.67	
1700	1.74	
1800	1.79	
2000	-	
2200	-	
2400	-	

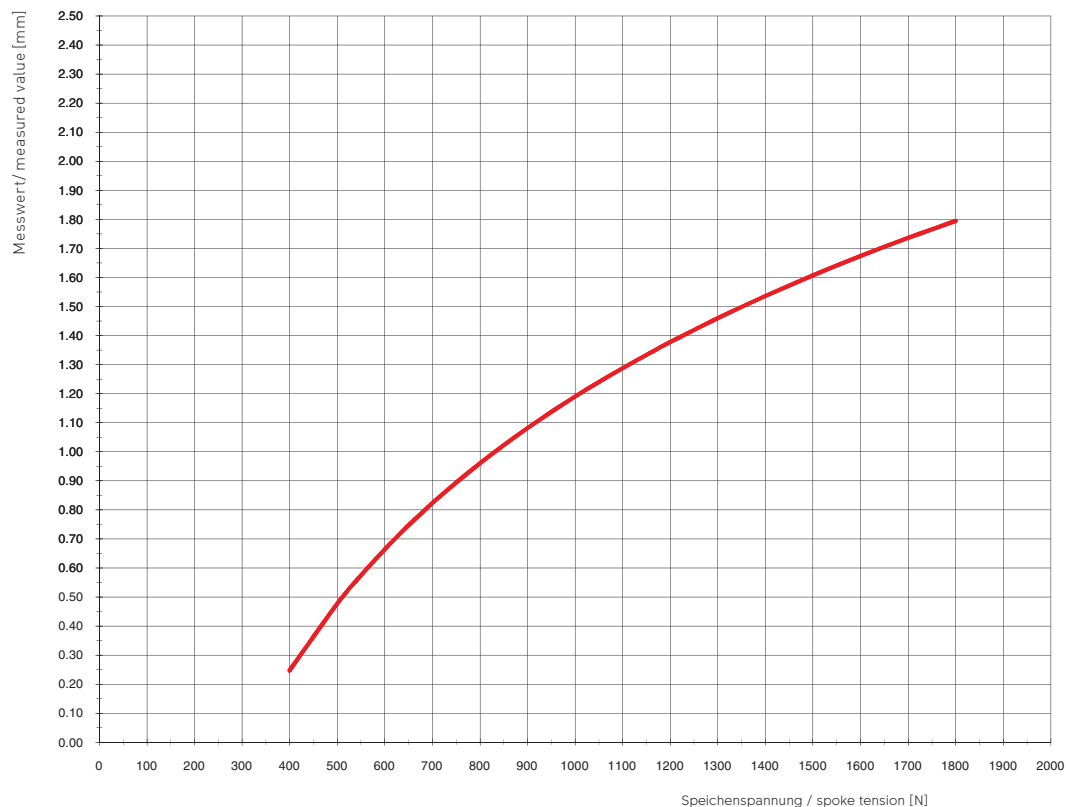

Bei den dargestellten Messwerten handelt es sich um Durchschnittswerte. Je nach Länge und Durchmesser der Speiche, kann es Abweichungen geben.
 Les valeurs présentées sont des valeurs moyennes qui peuvent varier en fonction de la longueur et du diamètre du rayon.
 The shown values only represent an average value. Deviation may occur when using spokes with a different diameter or length.

DT revolution® Ø2.0/1.5/2.0 mm

DT revolution® Ø2.0/1.5/2.0 mm		Messwert measured value [mm]
Speichenspannung / spoke tension [N]	300	-
	400	0.24
	500	0.48
	550	0.58
	600	0.67
	650	0.76
	700	0.84
	750	0.91
	800	0.98
	850	1.04
	900	1.10
	950	1.16
	1000	1.21
	1050	1.27
	1100	1.31
	1150	1.36
	1200	1.41
	1250	1.45
	1300	1.49
	1350	1.53
1400	1.57	
1450	1.61	
1500	1.64	
1600	1.71	
1700	1.78	
1800	1.84	
2000	-	
2200	-	
2400	-	

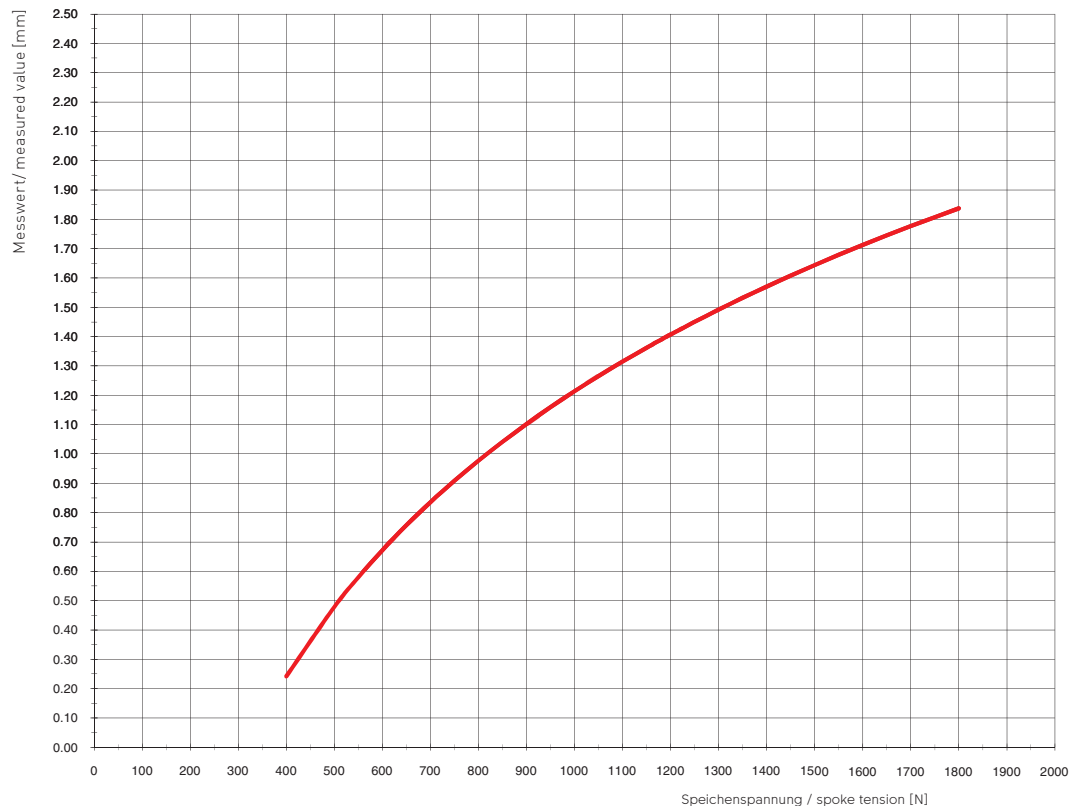

Bei den dargestellten Messwerten handelt es sich um Durchschnittswerte. Je nach Länge und Durchmesser der Speiche, kann es Abweichungen geben.
 Les valeurs présentées sont des valeurs moyennes qui peuvent varier en fonction de la longueur et du diamètre du rayon.
 The shown values only represent an average value. Deviation may occur when using spokes with a different diameter or length.

DT super comp® Ø2.0/1.7/1.8 mm

DT super comp® Ø2.0/1.7/1.8 mm		Messwert measured value [mm]
Speichenspannung / spoke tension [N]	300	0.25
	400	0.55
	500	0.78
	550	0.87
	600	0.96
	650	1.04
	700	1.12
	750	1.19
	800	1.26
	850	1.32
	900	1.38
	950	1.43
	1000	1.48
	1050	1.53
	1100	1.58
	1150	1.63
	1200	1.67
	1250	1.71
	1300	1.75
	1350	1.79
1400	1.83	
1450	1.86	
1500	1.90	
1600	1.97	
1700	2.03	
1800	2.09	
2000	-	
2200	-	
2400	-	

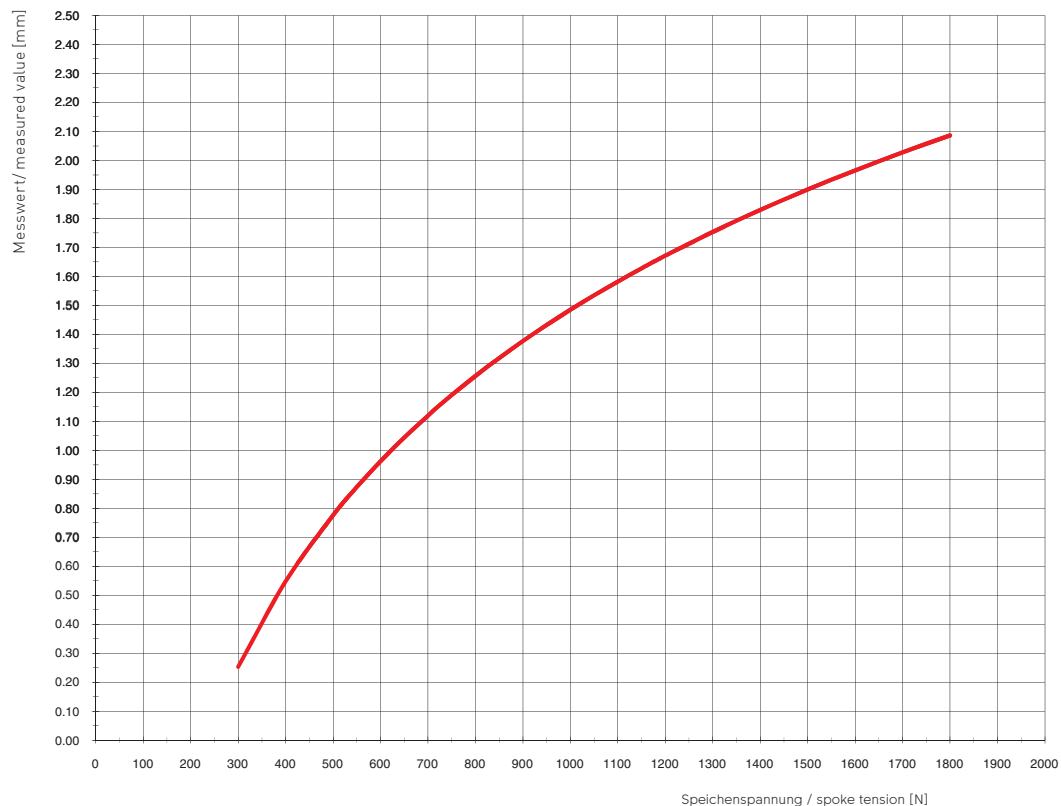

Bei den dargestellten Messwerten handelt es sich um Durchschnittswerte. Je nach Länge und Durchmesser der Speiche, kann es Abweichungen geben.
 Les valeurs présentées sont des valeurs moyennes qui peuvent varier en fonction de la longueur et du diamètre du rayon.
 The shown values only represent an average value. Deviation may occur when using spokes with a different diameter or length.

DT competition® race Ø2.0/1.6/2.0 mm

DT competition race® Ø2.0/1.6/2.0 mm		Messwert measured value [mm]
Speichenspannung / spoke tension [N]	300	0.20
	400	0.49
	500	0.72
	550	0.82
	600	0.90
	650	0.98
	700	1.06
	750	1.13
	800	1.19
	850	1.26
	900	1.31
	950	1.37
	1000	1.42
	1050	1.47
	1100	1.52
	1150	1.56
	1200	1.61
	1250	1.65
	1300	1.69
	1350	1.72
1400	1.76	
1450	1.80	
1500	1.83	
1600	1.90	
1700	1.96	
1800	2.02	
2000	2.12	
2200	2.22	
2400	2.31	

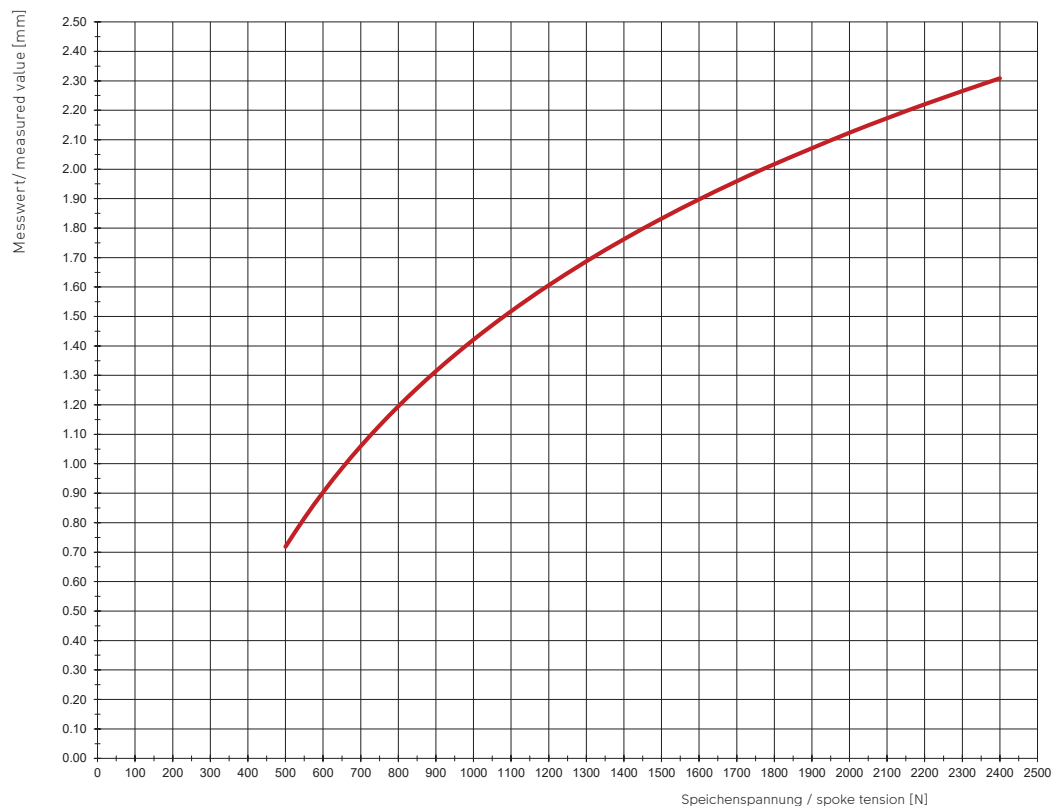

Bei den dargestellten Messwerten handelt es sich um Durchschnittswerte. Je nach Länge und Durchmesser der Speiche, kann es Abweichungen geben.
 Les valeurs présentées sont des valeurs moyennes qui peuvent varier en fonction de la longueur et du diamètre du rayon.
 The shown values only represent an average value. Deviation may occur when using spokes with a different diameter or length.

DT competition® Ø1.8/1.6/1.8 mm

DT competition® Ø1.8/1.6/1.8 mm		Messwert measured value [mm]
Speichenspannung / spoke tension [N]	300	0.18
	400	0.47
	500	0.70
	550	0.80
	600	0.89
	650	0.97
	700	1.05
	750	1.12
	800	1.18
	850	1.25
	900	1.30
	950	1.36
	1000	1.41
	1050	1.46
	1100	1.51
	1150	1.56
	1200	1.60
	1250	1.64
	1300	1.68
	1350	1.72
1400	1.76	
1450	1.79	
1500	1.83	
1600	1.90	
1700	1.96	
1800	2.02	
2000	-	
2200	-	
2400	-	

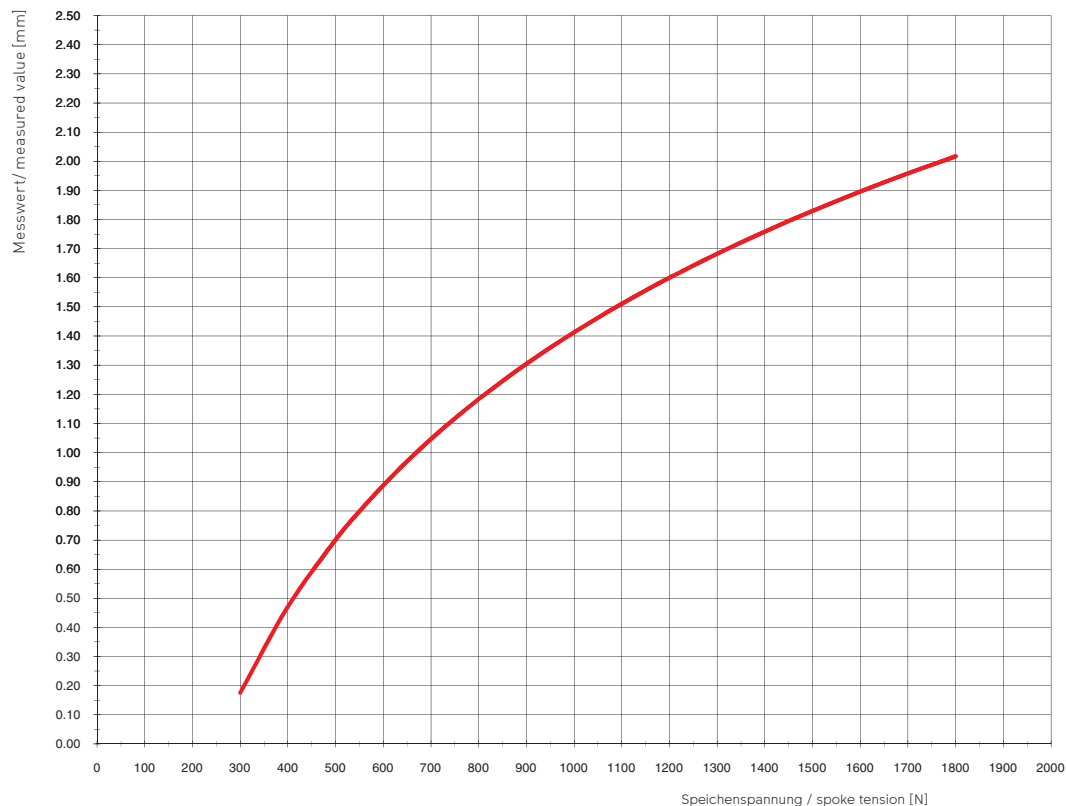

Bei den dargestellten Messwerten handelt es sich um Durchschnittswerte. Je nach Länge und Durchmesser der Speiche, kann es Abweichungen geben.
 Les valeurs présentées sont des valeurs moyennes qui peuvent varier en fonction de la longueur et du diamètre du rayon.
 The shown values only represent an average value. Deviation may occur when using spokes with a different diameter or length.

DT competition® Ø2.0/1.8/2.0 mm

DT competition® Ø2.0/1.8/2.0 mm		Messwert measured value [mm]
Speichenspannung / spoke tension [N]	300	0.58
	400	0.87
	500	1.09
	550	1.18
	600	1.27
	650	1.35
	700	1.43
	750	1.50
	800	1.56
	850	1.62
	900	1.68
	950	1.73
	1000	1.78
	1050	1.83
	1100	1.88
	1150	1.92
	1200	1.97
	1250	2.01
	1300	2.05
	1350	2.08
1400	2.12	
1450	2.15	
1500	2.19	
1600	2.25	
1700	2.31	
1800	2.37	
2000	-	
2200	-	
2400	-	

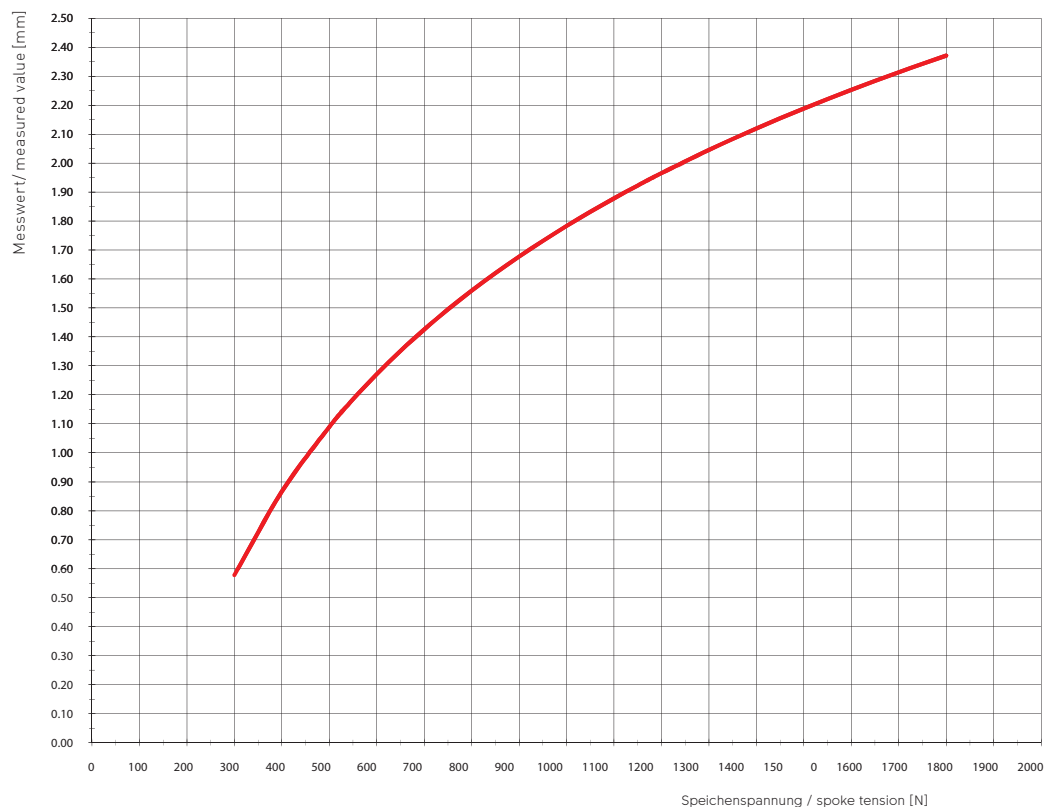

Bei den dargestellten Messwerten handelt es sich um Durchschnittswerte. Je nach Länge und Durchmesser der Speiche, kann es Abweichungen geben.
 Les valeurs présentées sont des valeurs moyennes qui peuvent varier en fonction de la longueur et du diamètre du rayon.
 The shown values only represent an average value. Deviation may occur when using spokes with a different diameter or length.

DT competition® lackiert/verni/coated* Ø2.0/1.8/2.0 mm

DT competition® Ø2.0/1.8/2.0 mm lackiert/coated		Messwert measured value [mm]
Speichenspannung / spoke tension [N]	300	0.65
	400	0.94
	500	1.16
	550	1.26
	600	1.35
	650	1.43
	700	1.50
	750	1.57
	800	1.64
	850	1.70
	900	1.76
	950	1.81
	1000	1.86
	1050	1.91
	1100	1.96
	1150	2.00
	1200	2.05
	1250	2.09
	1300	2.13
	1350	2.16
1400	2.20	
1450	2.24	
1500	2.27	
1600	2.34	
1700	2.40	
1800	2.45	
2000	-	
2200	-	
2400	-	

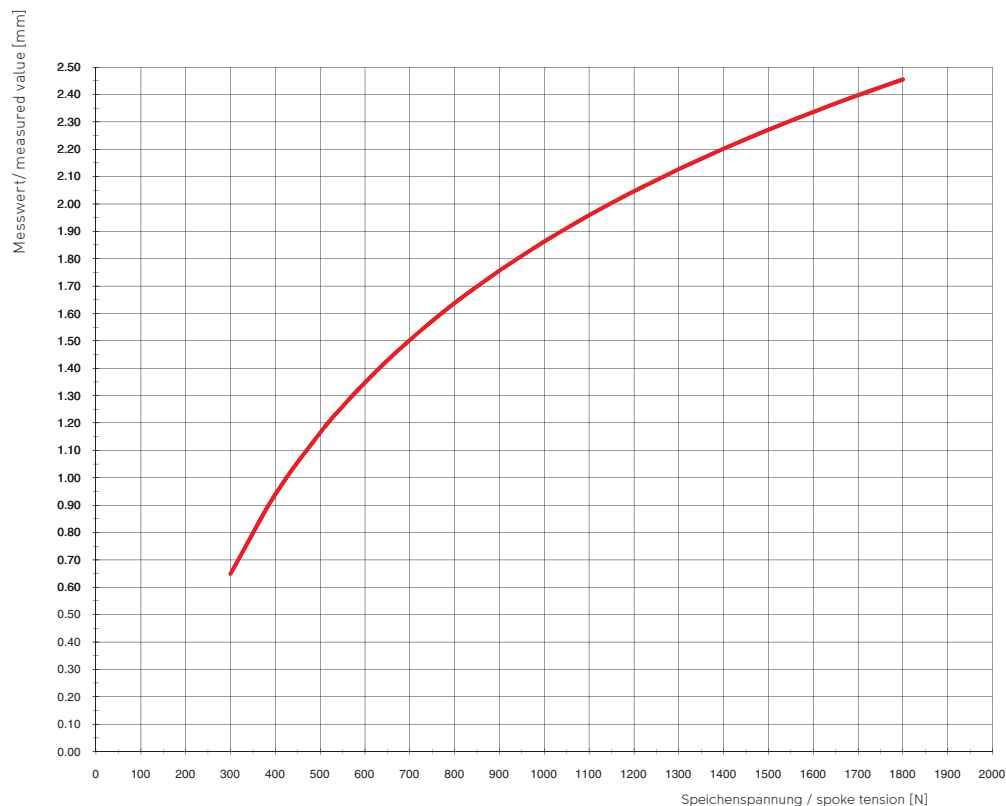

Bei den dargestellten Messwerten handelt es sich um Durchschnittswerte. Je nach Länge und Durchmesser der Speiche, kann es Abweichungen geben.
 Les valeurs présentées sont des valeurs moyennes qui peuvent varier en fonction de la longueur et du diamètre du rayon.
 The shown values only represent an average value. Deviation may occur when using spokes with a different diameter or length.

*Schwarze Speichen sind nicht lackiert. Bitte benutzen Sie die Standard-Werte.

*Les rayons noirs ne sont pas vernis. Référez-vous aux valeurs standards.

*Black spokes are not coated. Please use the standard value.

DT champion® Ø1.8 mm

DT champion® Ø1.8 mm		Messwert measured value [mm]
Speichenspannung / spoke tension [N]	300	0.58
	400	0.86
	500	1.08
	550	1.17
	600	1.26
	650	1.34
	700	1.41
	750	1.48
	800	1.54
	850	1.60
	900	1.66
	950	1.71
	1000	1.76
	1050	1.81
	1100	1.85
	1150	1.90
	1200	1.94
	1250	1.98
	1300	2.02
	1350	2.05
1400	2.09	
1450	2.12	
1500	2.16	
1600	2.22	
1700	2.28	
1800	2.33	
2000	-	
2200	-	
2400	-	

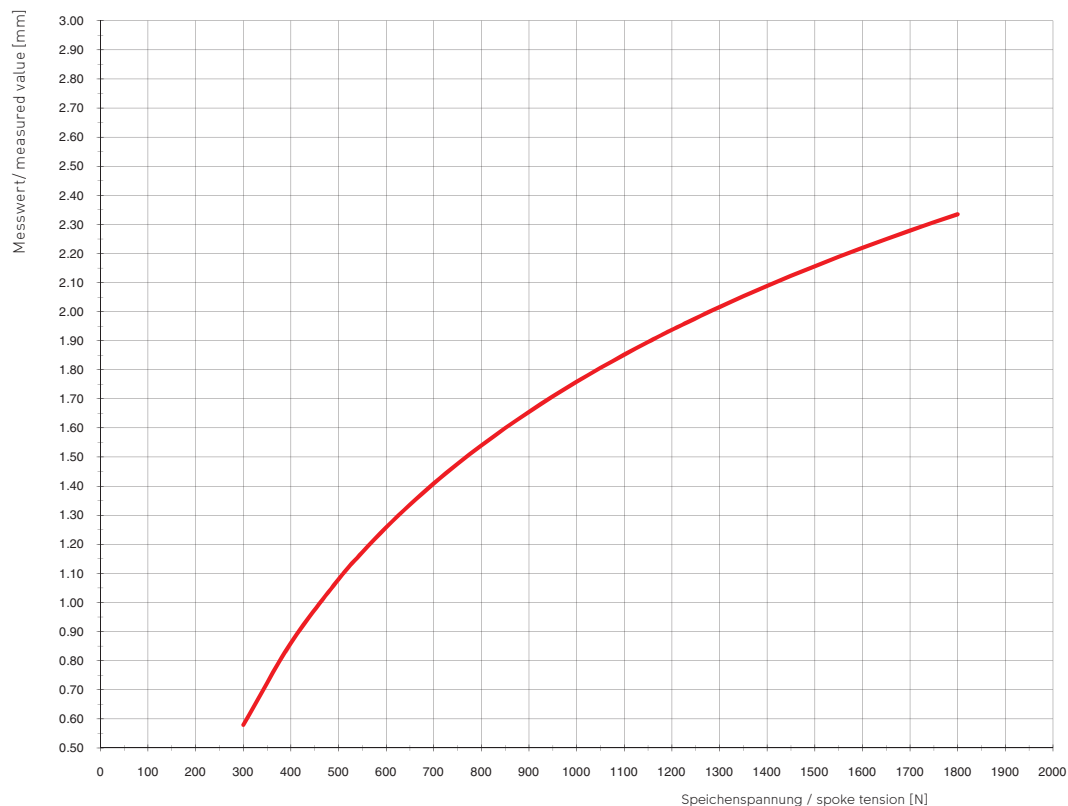

Bei den dargestellten Messwerten handelt es sich um Durchschnittswerte. Je nach Länge und Durchmesser der Speiche, kann es Abweichungen geben.
 Les valeurs présentées sont des valeurs moyennes qui peuvent varier en fonction de la longueur et du diamètre du rayon.
 The shown values only represent an average value. Deviation may occur when using spokes with a different diameter or length.

DT champion® Ø2.0 mm

DT champion® Ø2.0 mm		Messwert measured value [mm]
Speichenspannung / spoke tension [N]	300	1.04
	400	1.31
	500	1.53
	550	1.62
	600	1.70
	650	1.78
	700	1.85
	750	1.91
	800	1.98
	850	2.03
	900	2.09
	950	2.14
	1000	2.19
	1050	2.24
	1100	2.28
	1150	2.32
	1200	2.37
	1250	2.40
	1300	2.44
	1350	2.48
1400	2.51	
1450	2.55	
1500	2.58	
1600	2.64	
1700	2.70	
1800	2.75	
2000	2.85	
2200	2.95	
2400	3.03	

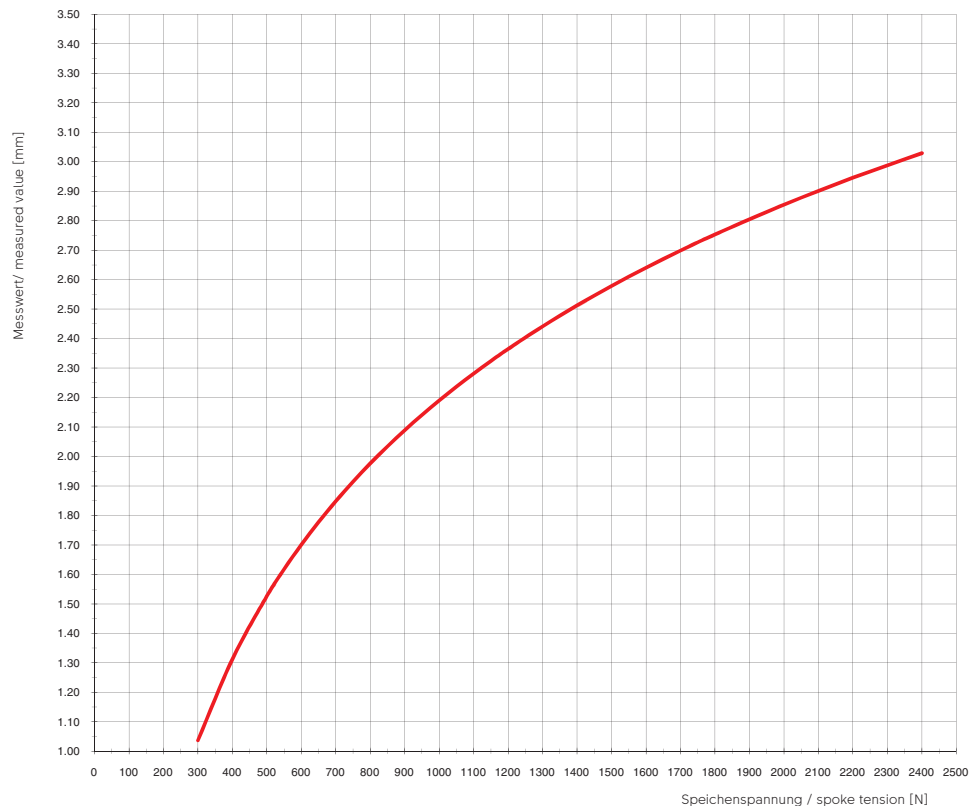

Bei den dargestellten Messwerten handelt es sich um Durchschnittswerte. Je nach Länge und Durchmesser der Speiche, kann es Abweichungen geben.
 Les valeurs présentées sont des valeurs moyennes qui peuvent varier en fonction de la longueur et du diamètre du rayon.
 The shown values only represent an average value. Deviation may occur when using spokes with a different diameter or length.

DT champion® Ø2.34 mm

DT champion® Ø2.34 mm		Messwert measured value [mm]
Speichenspannung / spoke tension [N]	300	1.98
	400	2.23
	500	2.43
	550	2.51
	600	2.59
	650	2.66
	700	2.72
	750	2.78
	800	2.84
	850	2.89
	900	2.94
	950	2.99
	1000	3.03
	1050	3.07
	1100	3.12
	1150	3.15
	1200	3.19
	1250	3.23
	1300	3.26
	1350	3.29
1400	3.33	
1450	3.36	
1500	3.39	
1600	3.44	
1700	3.50	
1800	3.55	
2000	3.64	
2200	3.72	
2400	3.80	

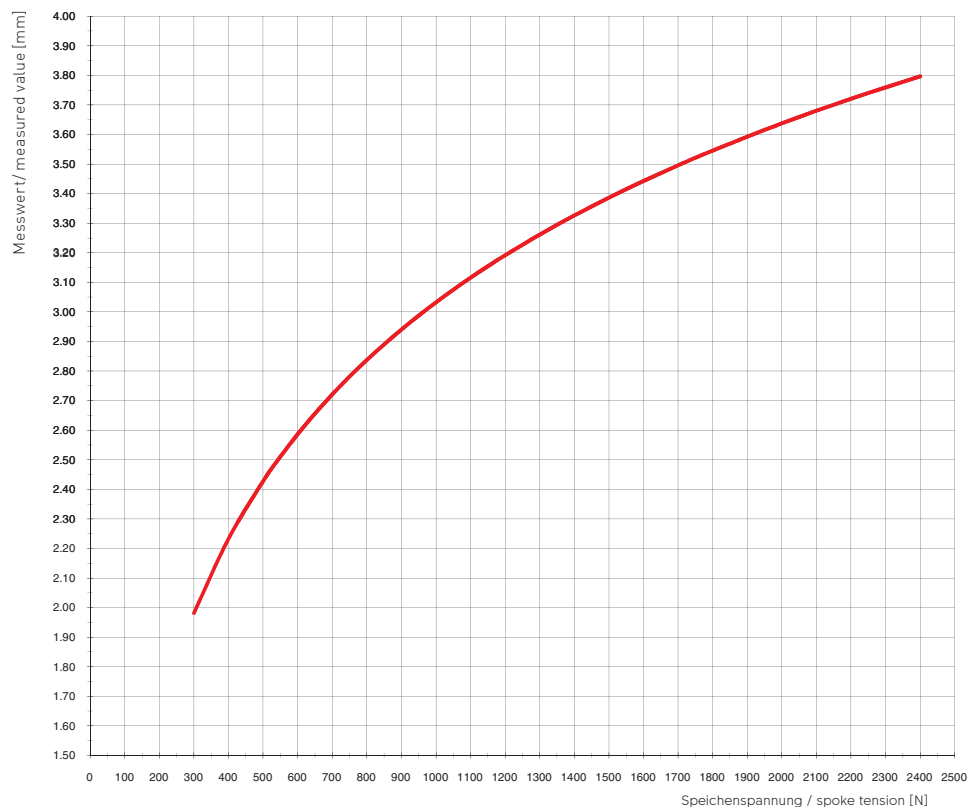

Bei den dargestellten Messwerten handelt es sich um Durchschnittswerte. Je nach Länge und Durchmesser der Speiche, kann es Abweichungen geben.
 Les valeurs présentées sont des valeurs moyennes qui peuvent varier en fonction de la longueur et du diamètre du rayon.
 The shown values only represent an average value. Deviation may occur when using spokes with a different diameter or length.

DT alpine® Ø2.34/2.0 mm

DT alpine® Ø2.34/2.0 mm		Messwert measured value [mm]
Speichenspannung / spoke tension [N]	300	2.02
	400	2.27
	500	2.46
	550	2.54
	600	2.62
	650	2.69
	700	2.75
	750	2.81
	800	2.87
	850	2.92
	900	2.97
	950	3.01
	1000	3.06
	1050	3.10
	1100	3.14
	1150	3.18
	1200	3.21
	1250	3.25
	1300	3.28
	1350	3.32
1400	3.35	
1450	3.38	
1500	3.41	
1600	3.46	
1700	3.51	
1800	3.56	
2000	3.65	
2200	3.74	
2400	3.81	

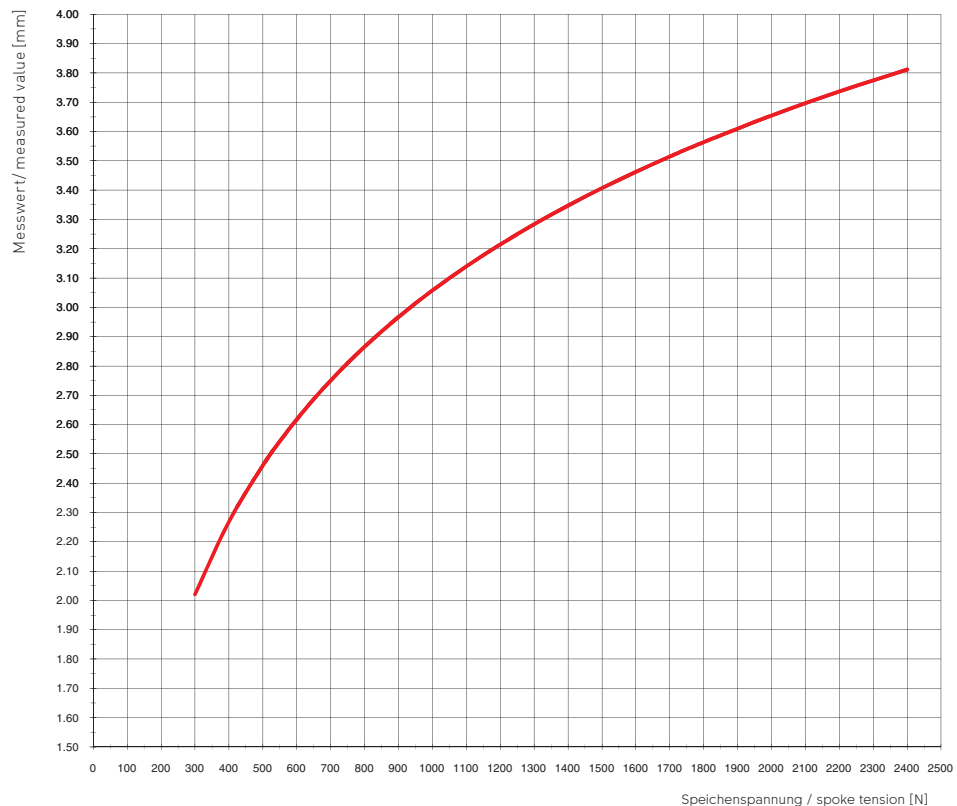

Bei den dargestellten Messwerten handelt es sich um Durchschnittswerte. Je nach Länge und Durchmesser der Speiche, kann es Abweichungen geben.
 Les valeurs présentées sont des valeurs moyennes qui peuvent varier en fonction de la longueur et du diamètre du rayon.
 The shown values only represent an average value. Deviation may occur when using spokes with a different diameter or length.

DT alpine® II Ø2.34/2.0 mm

DT alpine® II Ø2.34/2.0 mm		Messwert measured value [mm]
Speichenspannung / spoke tension [N]	500	1.61
	550	1.70
	600	1.78
	650	1.86
	700	1.93
	750	1.99
	800	2.05
	850	2.11
	900	2.16
	950	2.22
	1000	2.26
	1050	2.31
	1100	2.35
	1150	2.40
	1200	2.44
	1300	2.51
	1400	2.58
	1500	2.65
1600	2.71	
1700	2.76	
1800	2.82	
2000	2.92	
2200	3.01	
2400	3.09	

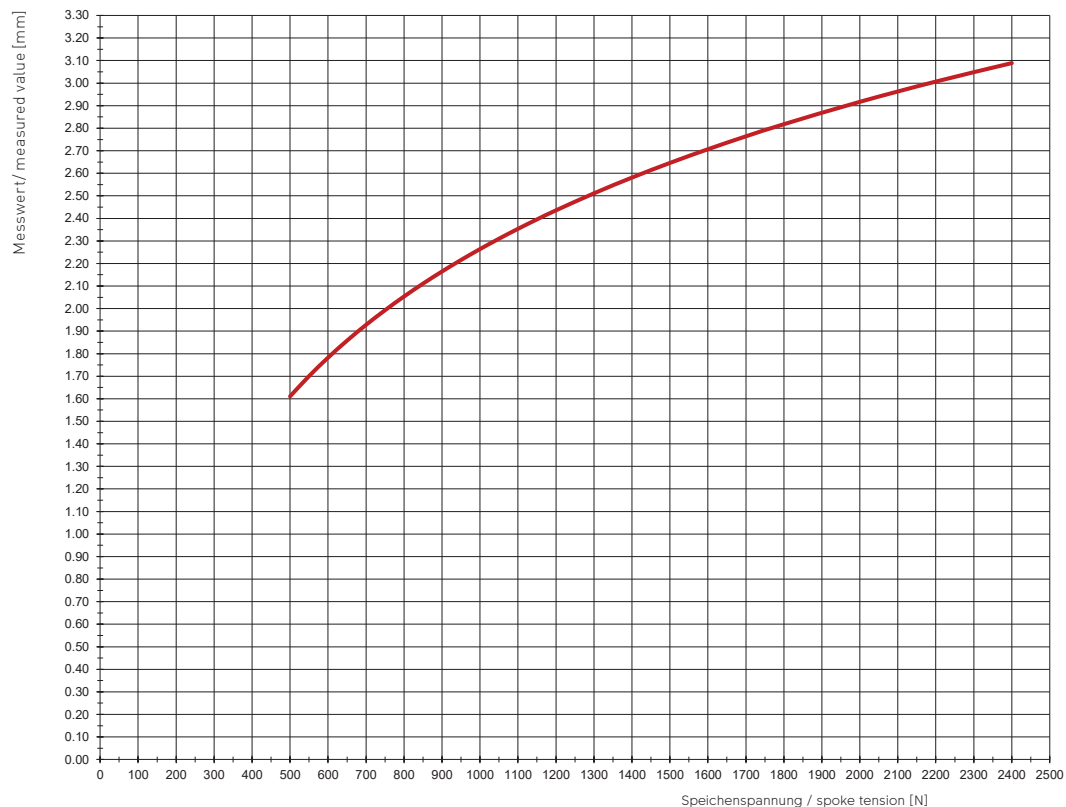

Bei den dargestellten Messwerten handelt es sich um Durchschnittswerte. Je nach Länge und Durchmesser der Speiche, kann es Abweichungen geben.
 Les valeurs présentées sont des valeurs moyennes qui peuvent varier en fonction de la longueur et du diamètre du rayon.
 The shown values only represent an average value. Deviation may occur when using spokes with a different diameter or length.

DT alpine® III Ø2.34/1.8/2.0 mm

DT alpine® III Ø2.34/1.8/2.0 mm		Messwert measured value [mm]
Speichenspannung / spoke tension [N]	300	0.74
	400	1.02
	500	1.24
	550	1.34
	600	1.42
	650	1.50
	700	1.57
	750	1.64
	800	1.71
	850	1.77
	900	1.82
	950	1.87
	1000	1.92
	1050	1.97
	1100	2.02
	1150	2.06
	1200	2.10
	1250	2.14
	1300	2.18
	1350	2.22
1400	2.26	
1450	2.29	
1500	2.32	
1600	2.39	
1700	2.45	
1800	2.50	
2000	-	
2200	-	
2400	-	

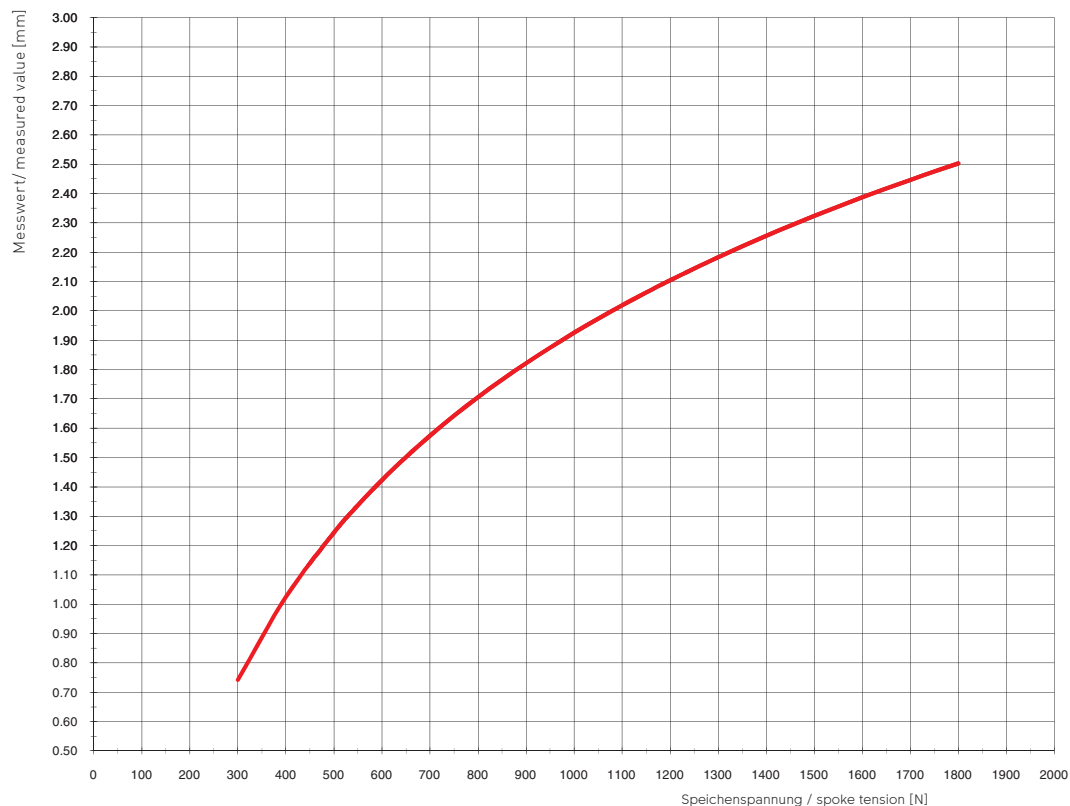

Bei den dargestellten Messwerten handelt es sich um Durchschnittswerte. Je nach Länge und Durchmesser der Speiche, kann es Abweichungen geben.
 Les valeurs présentées sont des valeurs moyennes qui peuvent varier en fonction de la longueur et du diamètre du rayon.
 The shown values only represent an average value. Deviation may occur when using spokes with a different diameter or length.

DT aerolite® II Ø2.0/0.7/3.1 mm		Messwert measured value [mm]
Speicherspannung / spoke tension [N]	300	-
	400	-
	500	-
	550	-
	600	-
	650	-
	700	-
	750	-
	800	-
	850	-
	900	0.01
	950	0.06
	1000	0.10
	1050	0.14
	1100	0.18
	1150	0.22
	1200	0.25
	1300	0.32
	1400	0.38
	1500	0.44
1600	0.49	
1700	0.54	
1800	0.59	
2000	0.68	
2200	0.76	
2400	0.83	

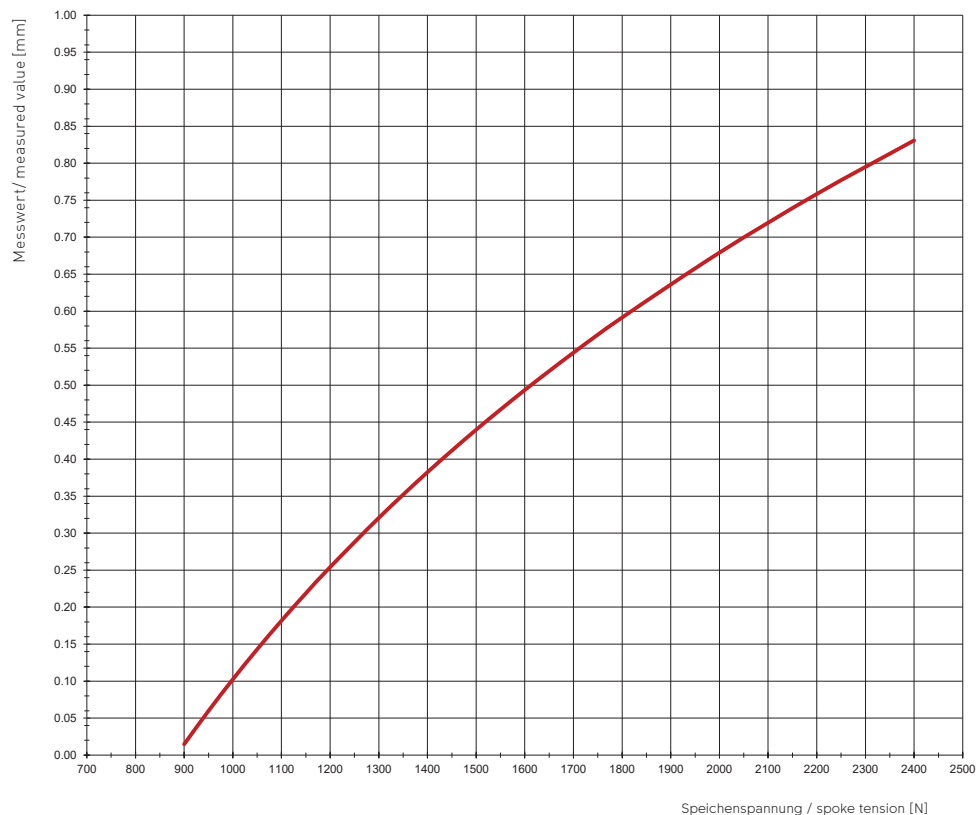

Bei den dargestellten Messwerten handelt es sich um Durchschnittswerte. Je nach Länge und Durchmesser der Speiche, kann es Abweichungen geben.
 Les valeurs présentées sont des valeurs moyennes qui peuvent varier en fonction de la longueur et du diamètre du rayon.
 The shown values only represent an average value. Deviation may occur when using spokes with a different diameter or length.

DT aero comp® II Ø2.0/0.9/3.2 mm

DT aero comp® II Ø2.0/0.9/3.2 mm		Messwert measured value [mm]
Speichenspannung / spoke tension [N]	300	-
	400	-
	500	-
	550	-
	600	-
	650	0.04
	700	0.10
	750	0.16
	800	0.22
	850	0.27
	900	0.32
	950	0.37
	1000	0.41
	1050	0.45
	1100	0.49
	1150	0.53
	1200	0.57
	1250	0.60
	1300	0.64
	1350	0.67
	1400	0.70
	1450	0.73
	1500	0.76
	1600	0.82
1700	0.87	
1800	0.92	
2000	1.01	
2200	1.09	
2400	1.17	

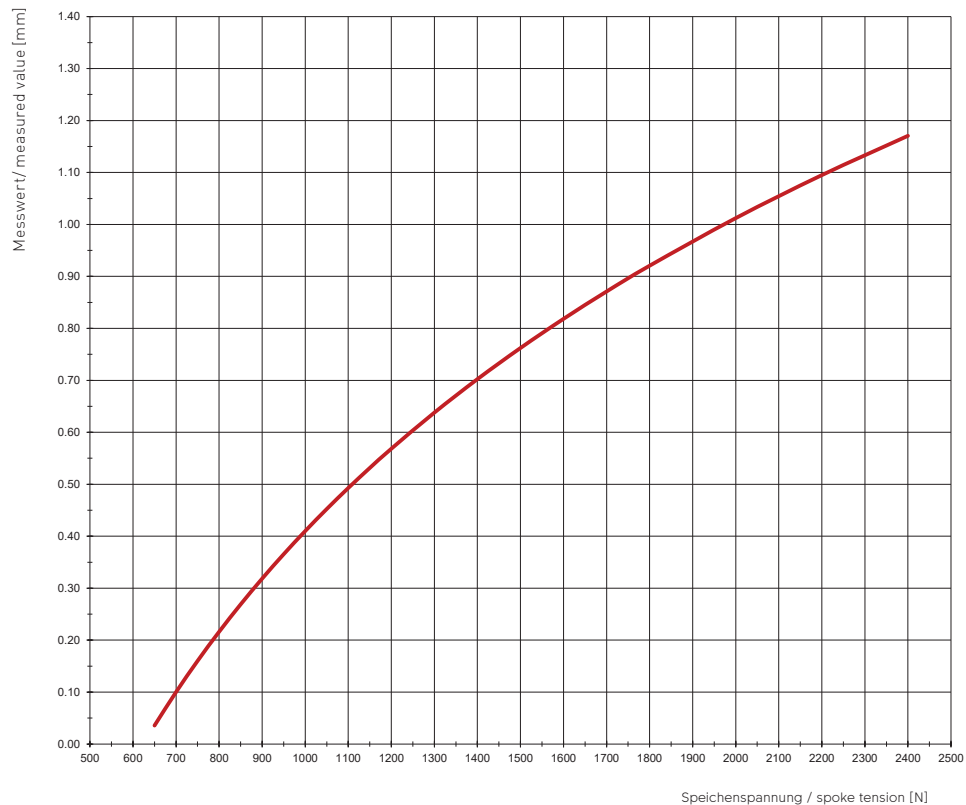

Bei den dargestellten Messwerten handelt es sich um Durchschnittswerte. Je nach Länge und Durchmesser der Speiche, kann es Abweichungen geben.
 Les valeurs présentées sont des valeurs moyennes qui peuvent varier en fonction de la longueur et du diamètre du rayon.
 The shown values only represent an average value. Deviation may occur when using spokes with a different diameter or length.

DT aero comp® wide Ø2.0/1.0/2.8 mm

DT aero comp® wide Ø2.0/1.0/2.8 mm		Messwert measured value [mm]
Speichenspannung / spoke tension [N]	300	-
	400	-
	500	-
	550	-
	600	0.08
	650	0.16
	700	0.23
	750	0.29
	800	0.35
	850	0.41
	900	0.46
	950	0.51
	1000	0.56
	1050	0.60
	1100	0.65
	1150	0.69
	1200	0.73
	1250	0.76
	1300	0.80
	1350	0.83
1400	0.87	
1450	0.90	
1500	0.93	
1600	0.99	
1700	1.05	
1800	1.10	
2000	1.20	
2200	1.29	
2400	1.37	



Bei den dargestellten Messwerten handelt es sich um Durchschnittswerte. Je nach Länge und Durchmesser der Speiche, kann es Abweichungen geben.
 Les valeurs présentées sont des valeurs moyennes qui peuvent varier en fonction de la longueur et du diamètre du rayon.
 The shown values only represent an average value. Deviation may occur when using spokes with a different diameter or length.

DT aero comp® hybrid Ø2.15/1.25/2.3 mm

DT aero comp® hybrid Ø2.15/1.25/2.3 mm		Messwert measured value [mm]
Speichenspannung / spoke tension [N]	300	-
	400	-
	500	0.26
	550	0.35
	600	0.43
	650	0.51
	700	0.58
	750	0.64
	800	0.70
	850	0.76
	900	0.81
	950	0.87
	1000	0.91
	1050	0.96
	1100	1.00
	1150	1.05
	1200	1.09
	1250	1.12
	1300	1.16
	1350	1.20
1400	1.23	
1450	1.27	
1500	1.30	
1600	1.36	
1700	1.42	
1800	1.47	
2000	1.57	
2200	1.66	
2400	1.74	

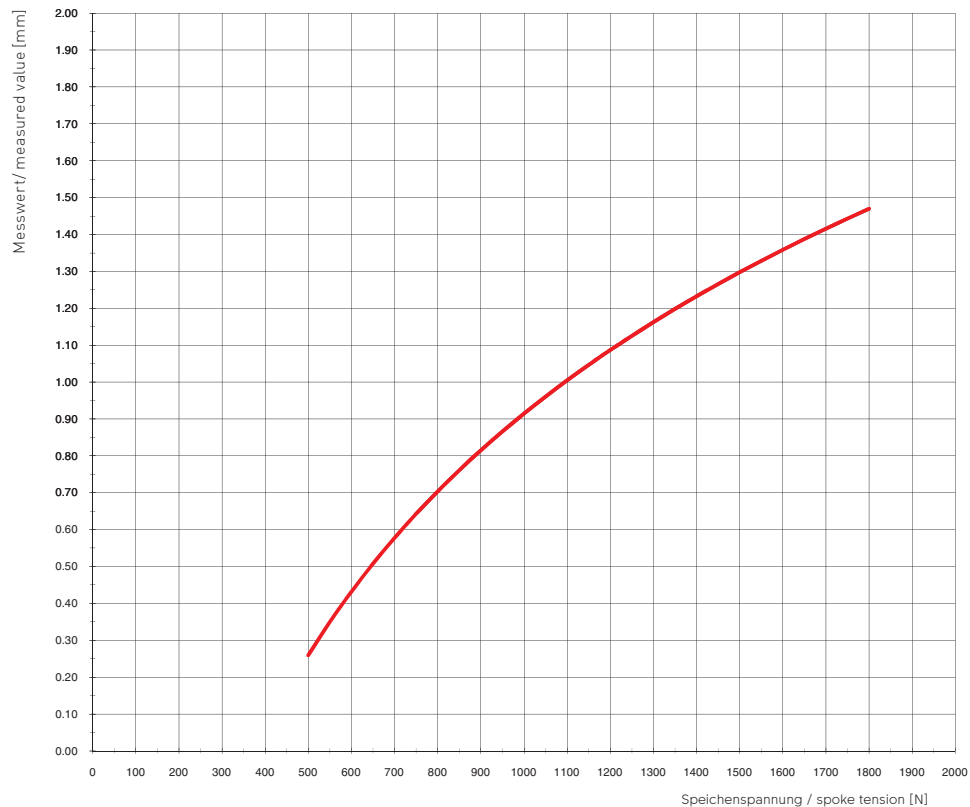

Bei den dargestellten Messwerten handelt es sich um Durchschnittswerte. Je nach Länge und Durchmesser der Speiche, kann es Abweichungen geben.
 Les valeurs présentées sont des valeurs moyennes qui peuvent varier en fonction de la longueur et du diamètre du rayon.
 The shown values only represent an average value. Deviation may occur when using spokes with a different diameter or length.

DT new aero® II Ø2.0/1.1/3.3 mm

DT new aero® II Ø2.0/1.1/3.3 mm		Messwert measured value [mm]
Speichenspannung / spoke tension [N]	300	-
	400	-
	500	0.16
	550	0.24
	600	0.32
	650	0.39
	700	0.45
	750	0.51
	800	0.57
	850	0.62
	900	0.67
	950	0.72
	1000	0.77
	1050	0.81
	1100	0.85
	1150	0.89
	1200	0.92
	1250	0.96
	1300	0.99
	1350	1.03
1400	1.06	
1450	1.09	
1500	1.12	
1600	1.18	
1700	1.23	
1800	1.28	
2000	1.37	
2200	1.45	
2400	1.53	

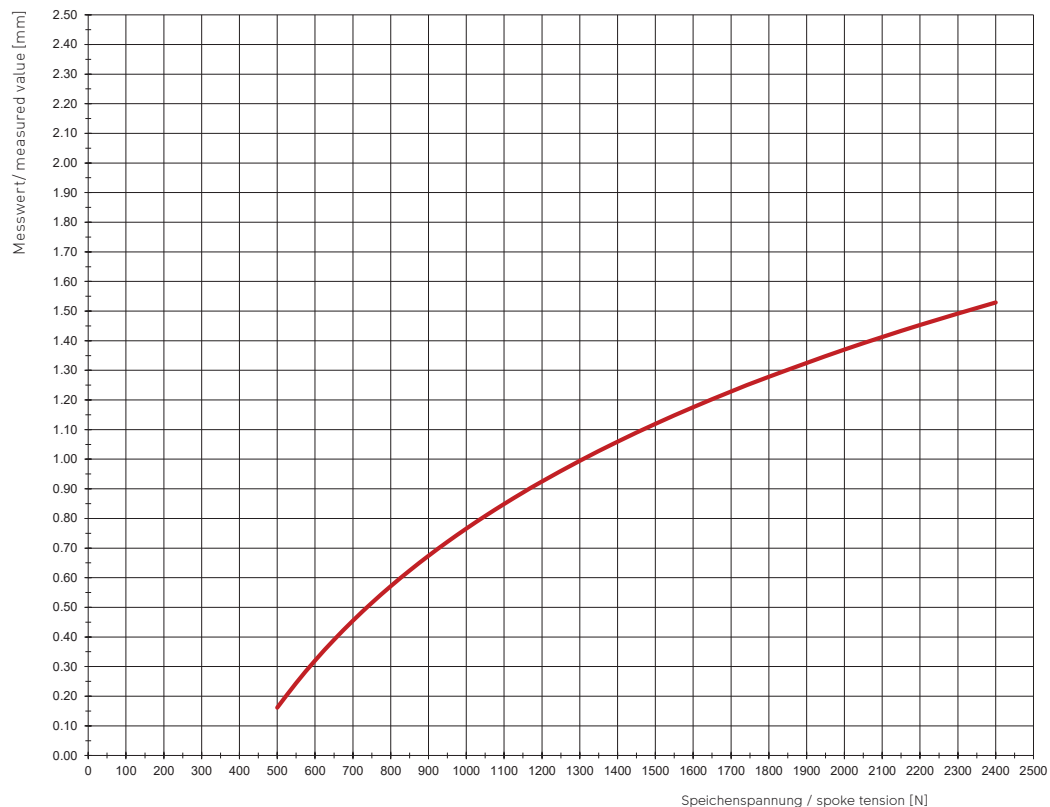

Bei den dargestellten Messwerten handelt es sich um Durchschnittswerte. Je nach Länge und Durchmesser der Speiche, kann es Abweichungen geben.
 Les valeurs présentées sont des valeurs moyennes qui peuvent varier en fonction de la longueur et du diamètre du rayon.
 The shown values only represent an average value. Deviation may occur when using spokes with a different diameter or length.

DT complite® hybrid Ø2.15/1.4/2.3 mm

DT complite® hybrid Ø2.15/1.4/2.3 mm		Messwert measured value [mm]
Speichenspannung / spoke tension [N]	500	0.36
	550	0.46
	600	0.54
	650	0.62
	700	0.69
	750	0.75
	800	0.81
	850	0.87
	900	0.93
	950	0.98
	1000	1.03
	1050	1.07
	1100	1.12
	1150	1.16
	1200	1.20
	1300	1.28
	1400	1.35
	1500	1.42
	1600	1.48
	1700	1.54
1800	1.59	
2000	1.69	
2200	1.78	
2400	1.86	

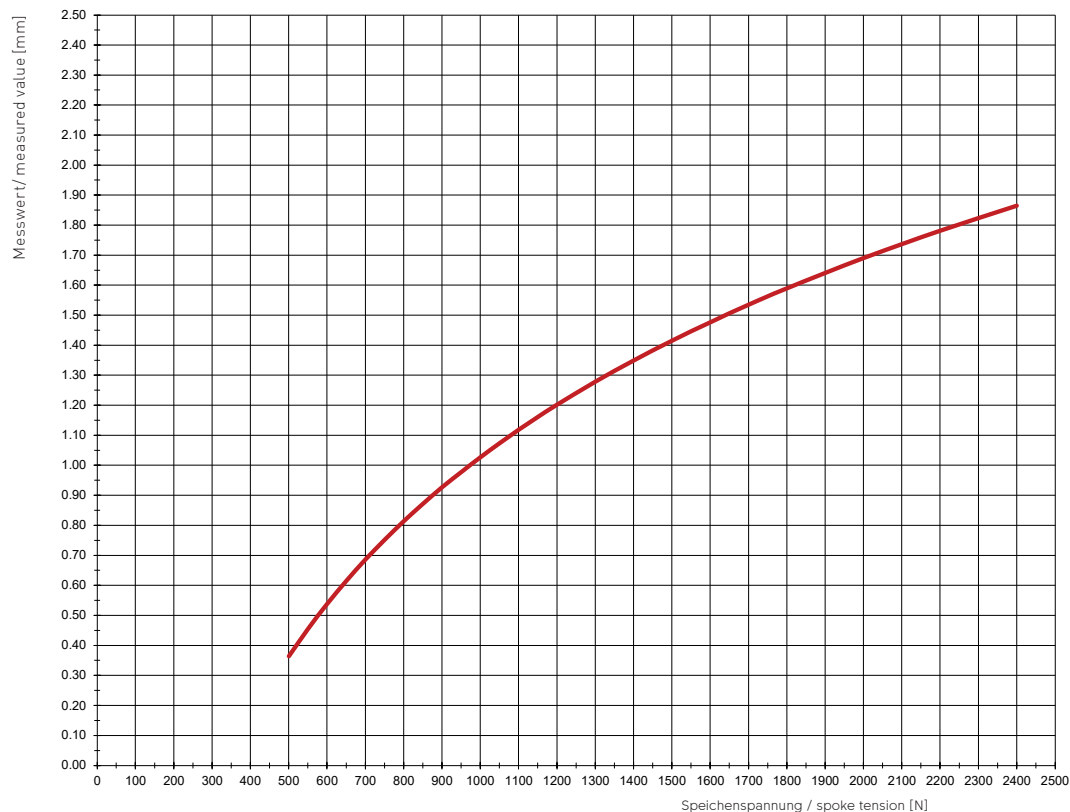

Bei den dargestellten Messwerten handelt es sich um Durchschnittswerte. Je nach Länge und Durchmesser der Speiche, kann es Abweichungen geben.
 Les valeurs présentées sont des valeurs moyennes qui peuvent varier en fonction de la longueur et du diamètre du rayon.
 The shown values only represent an average value. Deviation may occur when using spokes with a different diameter or length.

DT complite® hybrid Ø2.34/1.6/2.3 mm

DT complite® hybrid Ø2.34/1.6/2.3 mm		Messwert measured value [mm]
Speichenspannung / spoke tension [N]	500	0.79
	550	0.88
	600	0.96
	650	1.04
	700	1.11
	750	1.18
	800	1.24
	850	1.29
	900	1.35
	950	1.40
	1000	1.45
	1050	1.49
	1100	1.54
	1150	1.58
	1200	1.62
	1300	1.70
	1400	1.77
1500	1.83	
1600	1.90	
1700	1.95	
1800	2.01	
2000	2.11	
2200	2.20	
2400	2.28	

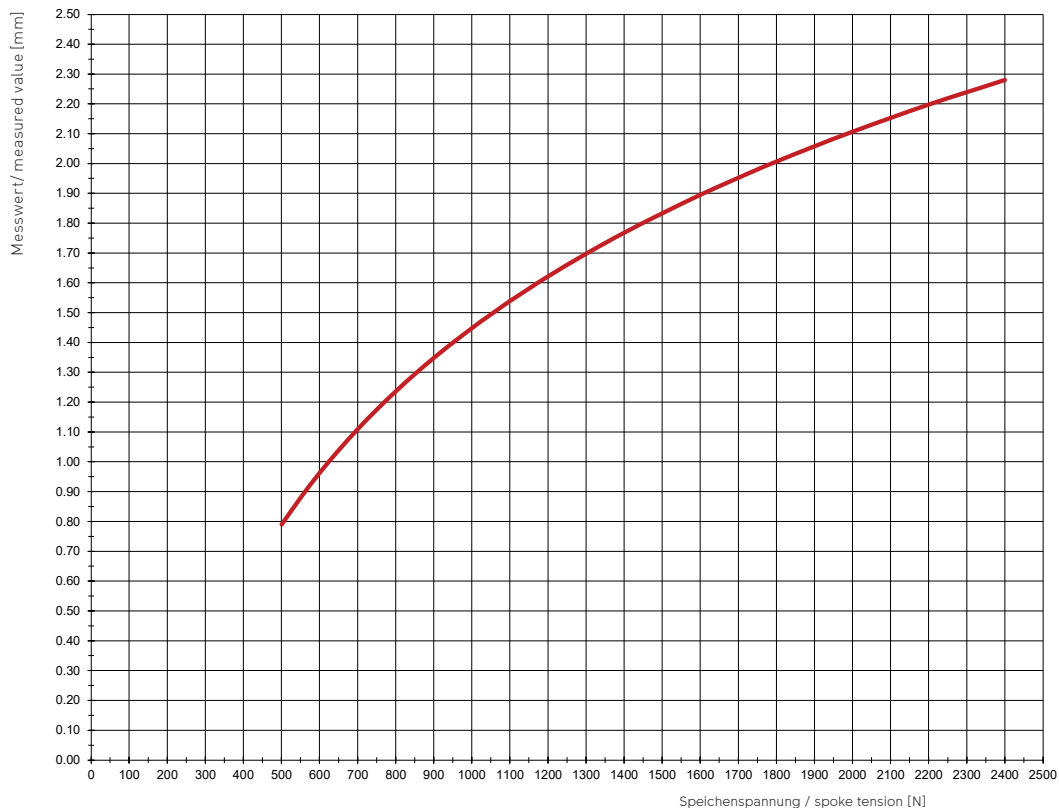

Bei den dargestellten Messwerten handelt es sich um Durchschnittswerte. Je nach Länge und Durchmesser der Speiche, kann es Abweichungen geben.
 Les valeurs présentées sont des valeurs moyennes qui peuvent varier en fonction de la longueur et du diamètre du rayon.
 The shown values only represent an average value. Deviation may occur when using spokes with a different diameter or length.

DT new aero® SP + TH Ø2.0/1.2/3.0 mm

DT new aero® SP + TH Ø2.0/1.2/3.0 mm		Messwert measured value [mm]
Speichenspannung / spoke tension [N]	300	-
	400	0.12
	500	0.33
	550	0.41
	600	0.49
	650	0.57
	700	0.63
	750	0.70
	800	0.76
	850	0.81
	900	0.86
	950	0.91
	1000	0.96
	1050	1.00
	1100	1.05
	1150	1.09
	1200	1.13
	1250	1.16
	1300	1.20
	1350	1.23
1400	1.27	
1450	1.30	
1500	1.33	
1600	1.39	
1700	1.44	
1800	1.49	
2000	1.59	
2200	1.68	
2400	1.76	

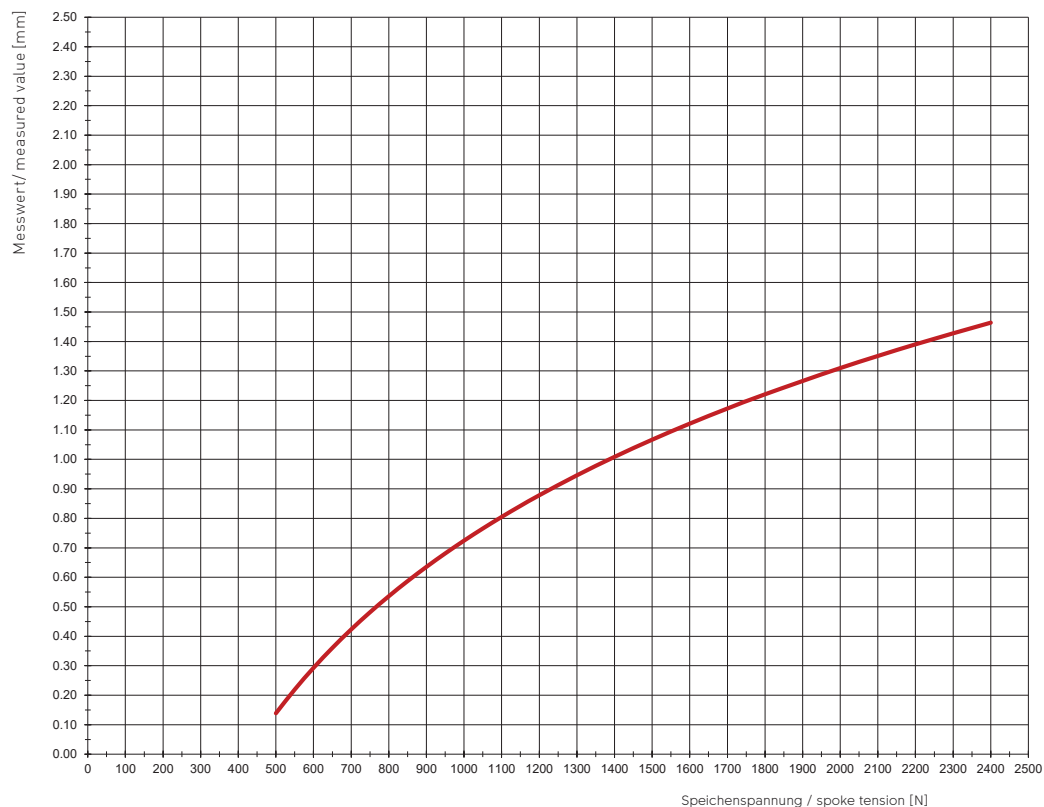

Bei den dargestellten Messwerten handelt es sich um Durchschnittswerte. Je nach Länge und Durchmesser der Speiche, kann es Abweichungen geben.
 Les valeurs présentées sont des valeurs moyennes qui peuvent varier en fonction de la longueur et du diamètre du rayon.
 The shown values only represent an average value. Deviation may occur when using spokes with a different diameter or length.

DT new aero hybrid® Ø2.15/1.35/3.35 mm

DT new aero hybrid® Ø2.15/1.35/3.35 mm		Messwert measured value [mm]
Speichenspannung / spoke tension [N]	300	0.10
	400	0.35
	500	0.55
	550	0.64
	600	0.72
	650	0.79
	700	0.85
	750	0.91
	800	0.97
	850	1.02
	900	1.08
	950	1.12
	1000	1.17
	1050	1.21
	1100	1.25
	1150	1.29
	1200	1.33
	1250	1.37
	1300	1.40
	1350	1.44
1400	1.47	
1450	1.50	
1500	1.53	
1600	1.59	
1700	1.64	
1800	1.69	
2000	1.79	
2200	1.87	
2400	1.95	



Bei den dargestellten Messwerten handelt es sich um Durchschnittswerte. Je nach Länge und Durchmesser der Speiche, kann es Abweichungen geben.
 Les valeurs présentées sont des valeurs moyennes qui peuvent varier en fonction de la longueur et du diamètre du rayon.
 The shown values only represent an average value. Deviation may occur when using spokes with a different diameter or length.

DT hybrid 1 Ø2.34/2.0 mm

DT hybrid 1 Ø2.34/2.0 mm		Messwert measured value [mm]
Speichenspannung / spoke tension [N]	300	1.19
	400	1.45
	500	1.65
	550	1.74
	600	1.82
	650	1.89
	700	1.96
	750	2.02
	800	2.08
	850	2.14
	900	2.19
	950	2.24
	1000	2.28
	1050	2.33
	1100	2.37
	1150	2.41
	1200	2.45
	1250	2.48
	1300	2.52
	1350	2.56
1400	2.59	
1450	2.62	
1500	2.65	
1600	2.71	
1700	2.77	
1800	2.82	
2000	2.92	
2200	3.00	
2400	3.08	

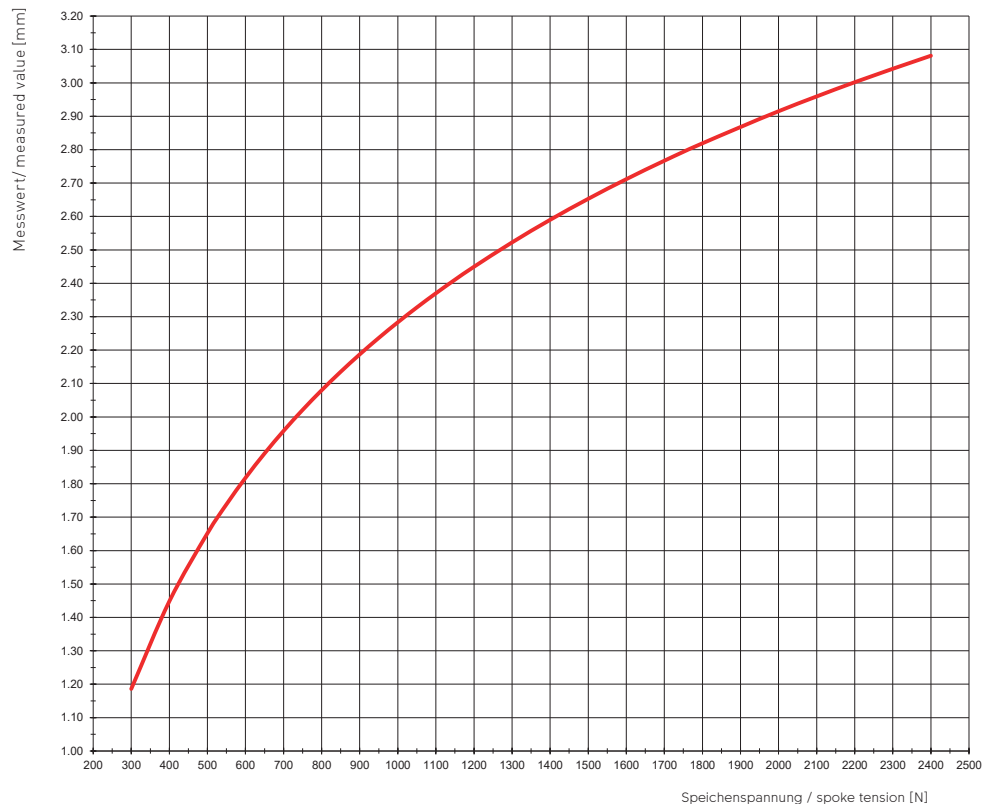

Bei den dargestellten Messwerten handelt es sich um Durchschnittswerte. Je nach Länge und Durchmesser der Speiche, kann es Abweichungen geben.
 Les valeurs présentées sont des valeurs moyennes qui peuvent varier en fonction de la longueur et du diamètre du rayon.
 The shown values only represent an average value. Deviation may occur when using spokes with a different diameter or length.

DT hybrid 2 Ø2.34/1.8/2.0 mm

DT hybrid 2 Ø2.34/1.8/2.0 mm		Messwert measured value [mm]
Speichenspannung / spoke tension [N]	300	0.74
	400	1.02
	500	1.23
	550	1.32
	600	1.41
	650	1.48
	700	1.55
	750	1.62
	800	1.68
	850	1.74
	900	1.79
	950	1.85
	1000	1.89
	1050	1.94
	1100	1.99
	1150	2.03
	1200	2.07
	1250	2.10
	1300	2.14
	1350	2.18
1400	2.22	
1450	2.25	
1500	2.28	
1600	2.34	
1700	2.40	
1800	2.46	
2000	2.56	
2200	2.65	
2400	2.73	

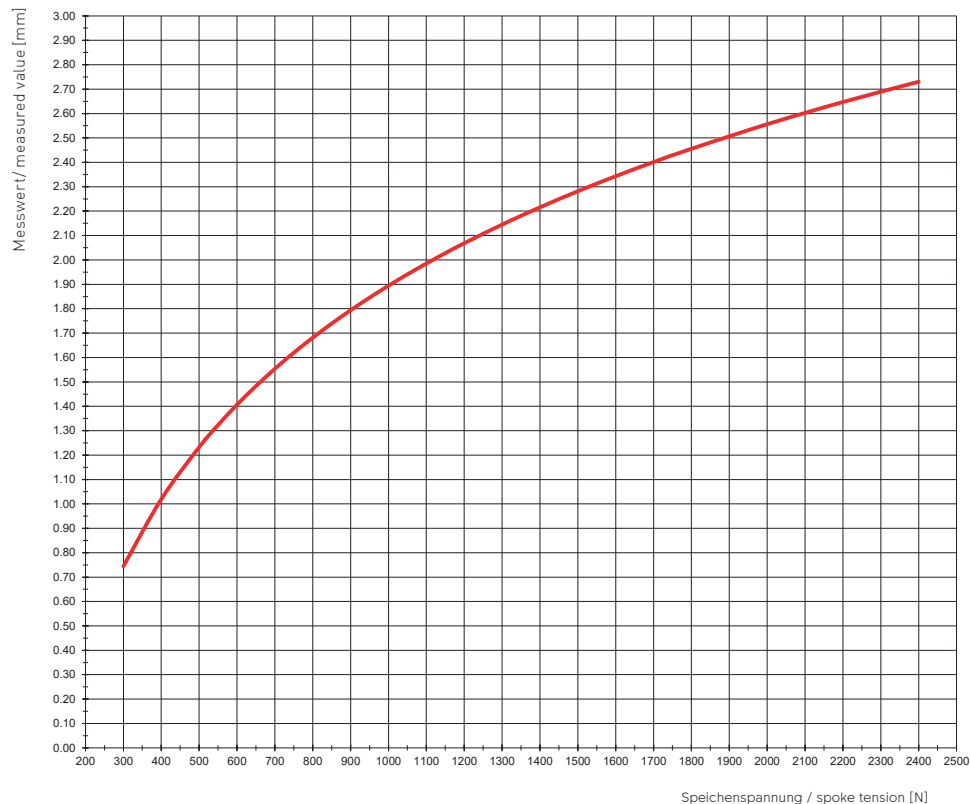

Bei den dargestellten Messwerten handelt es sich um Durchschnittswerte. Je nach Länge und Durchmesser der Speiche, kann es Abweichungen geben.
 Les valeurs présentées sont des valeurs moyennes qui peuvent varier en fonction de la longueur et du diamètre du rayon.
 The shown values only represent an average value. Deviation may occur when using spokes with a different diameter or length.

DT hybrid 3 Ø2.15/2.0 mm

DT hybrid 3 Ø2.15/2.0 mm		Messwert measured value [mm]
Speichenspannung / spoke tension [N]	300	1.19
	400	1.45
	500	1.65
	550	1.74
	600	1.82
	650	1.89
	700	1.96
	750	2.02
	800	2.08
	850	2.14
	900	2.19
	950	2.24
	1000	2.28
	1050	2.33
	1100	2.37
	1150	2.41
	1200	2.45
	1250	2.48
	1300	2.52
	1350	2.56
1400	2.59	
1450	2.62	
1500	2.65	
1600	2.71	
1700	2.77	
1800	2.82	
2000	2.92	
2200	3.00	
2400	3.08	

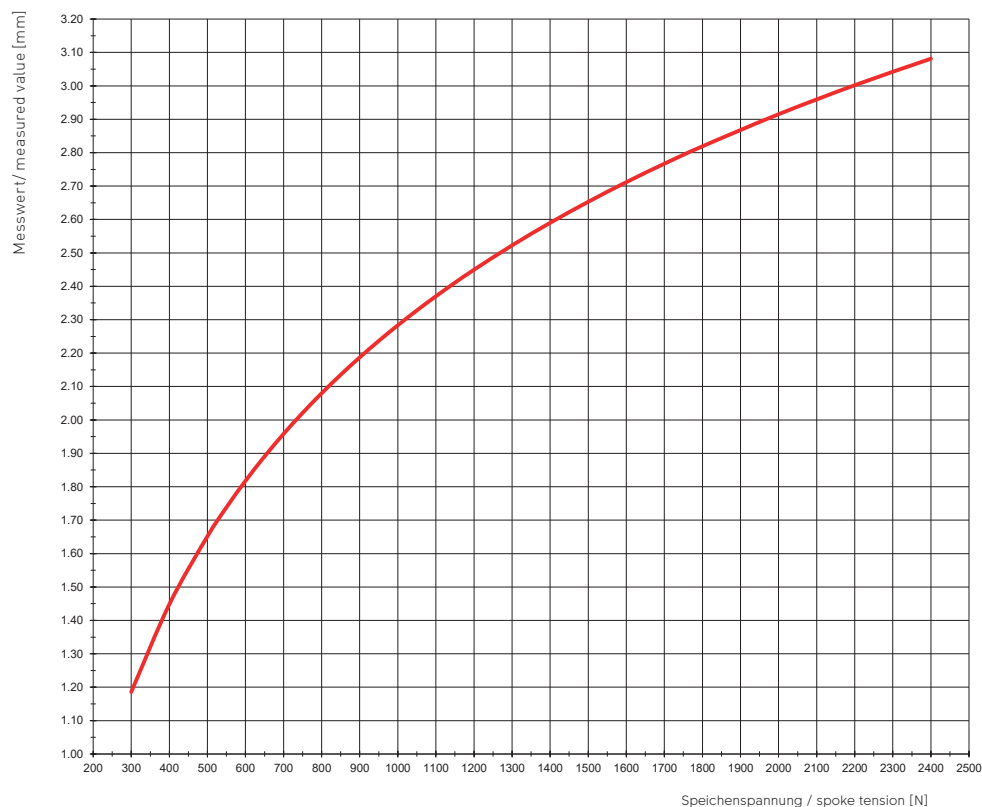

Bei den dargestellten Messwerten handelt es sich um Durchschnittswerte. Je nach Länge und Durchmesser der Speiche, kann es Abweichungen geben.
 Les valeurs présentées sont des valeurs moyennes qui peuvent varier en fonction de la longueur et du diamètre du rayon.
 The shown values only represent an average value. Deviation may occur when using spokes with a different diameter or length.

DT hybrid 4 Ø2.15/1.8/2.0 mm

DT hybrid 4 Ø2.15/1.8/2.0 mm		Messwert measured value [mm]
Speichenspannung / spoke tension [N]	300	0.74
	400	1.02
	500	1.23
	550	1.32
	600	1.41
	650	1.48
	700	1.55
	750	1.62
	800	1.68
	850	1.74
	900	1.79
	950	1.85
	1000	1.89
	1050	1.94
	1100	1.99
	1150	2.03
	1200	2.07
	1250	2.10
	1300	2.14
	1350	2.18
1400	2.22	
1450	2.25	
1500	2.28	
1600	2.34	
1700	2.40	
1800	2.46	
2000	2.56	
2200	2.65	
2400	2.73	

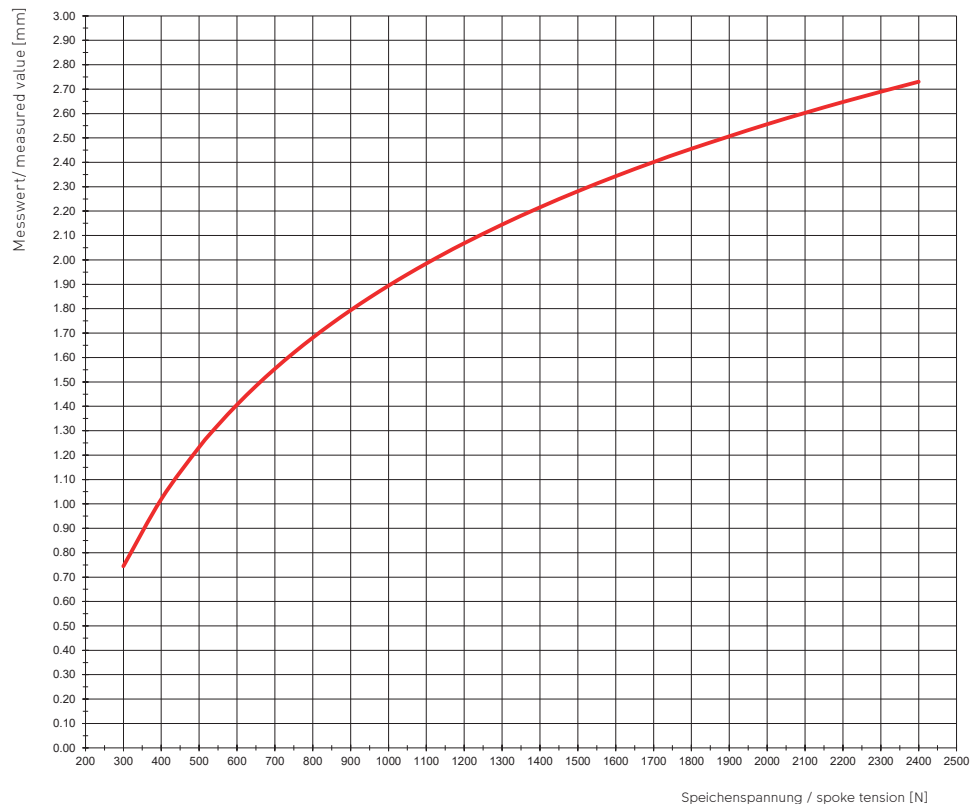

Bei den dargestellten Messwerten handelt es sich um Durchschnittswerte. Je nach Länge und Durchmesser der Speiche, kann es Abweichungen geben.
 Les valeurs présentées sont des valeurs moyennes qui peuvent varier en fonction de la longueur et du diamètre du rayon.
 The shown values only represent an average value. Deviation may occur when using spokes with a different diameter or length.

DT aerolite® Ø2.0/0.9/2.3 mm - only valid for Tensiometer Aerolite II

DT aerolite® Ø2.0/0.9/2.3 mm		Messwert measured value [mm]
Speichenspannung / spoke tension [N]	300	0.10
	400	0.36
	500	0.56
	550	0.65
	600	0.73
	650	0.80
	700	0.87
	750	0.93
	800	0.99
	850	1.04
	900	1.09
	950	1.14
	1000	1.19
	1050	1.23
	1100	1.28
	1150	1.32
	1200	1.35
	1300	1.43
	1400	1.49
	1500	1.56
1600	1.62	
1700	1.67	
1800	1.72	
2000	1.82	
2200	1.90	
2400	1.98	

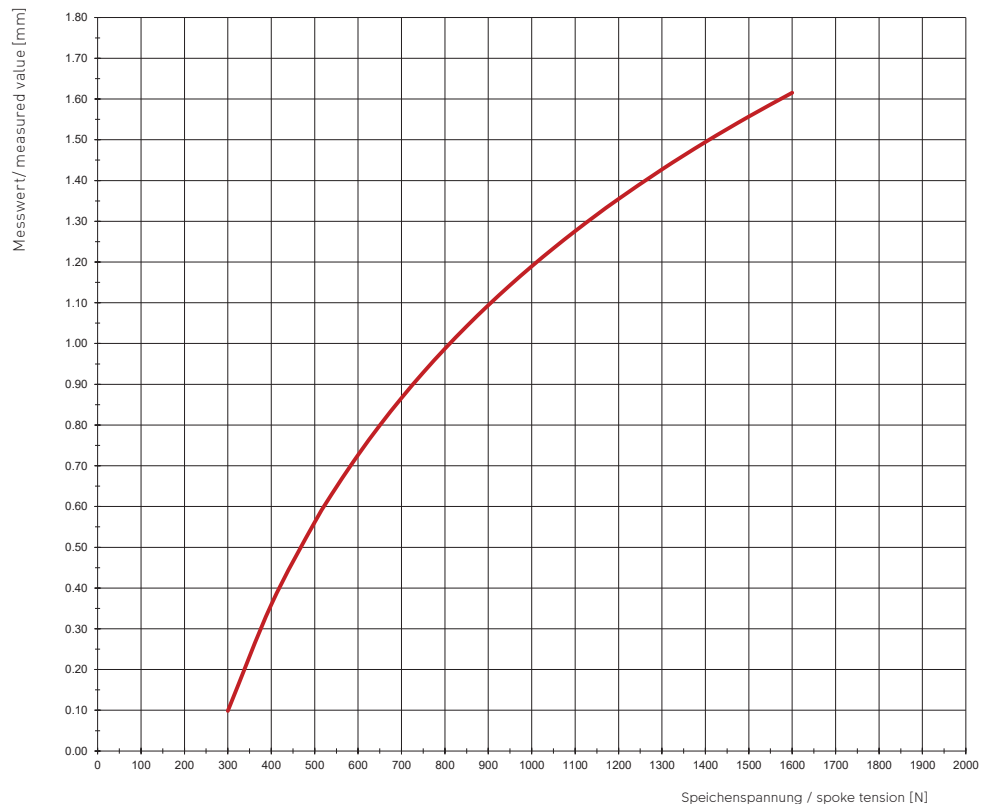

Bei den dargestellten Messwerten handelt es sich um Durchschnittswerte. Je nach Länge und Durchmesser der Speiche, kann es Abweichungen geben.
 Les valeurs présentées sont des valeurs moyennes qui peuvent varier en fonction de la longueur et du diamètre du rayon.
 The shown values only represent an average value. Deviation may occur when using spokes with a different diameter or length.

DT aero comp® Ø2.0/1.25/2.3 mm - only valid for Tensiometer Aerolite II

DT aero comp® Ø2.0/1.25/2.3 mm		Messwert measured value [mm]
Speichenspannung / spoke tension [N]	300	0.89
	400	1.12
	500	1.30
	550	1.38
	600	1.45
	650	1.51
	700	1.57
	750	1.63
	800	1.68
	850	1.73
	900	1.78
	950	1.82
	1000	1.86
	1050	1.90
	1100	1.94
	1150	1.97
	1200	2.01
	1300	2.07
	1400	2.13
	1500	2.19
1600	2.24	
1700	2.29	
1800	2.34	
2000	2.42	
2200	2.50	
2400	2.57	

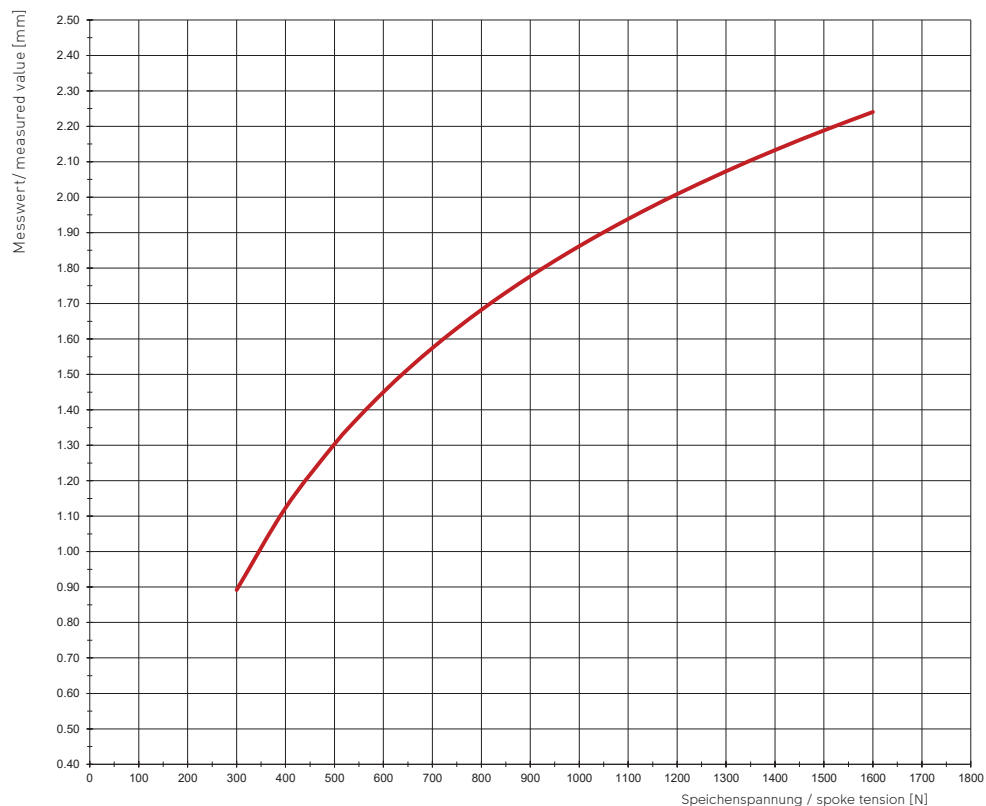

Bei den dargestellten Messwerten handelt es sich um Durchschnittswerte. Je nach Länge und Durchmesser der Speiche, kann es Abweichungen geben.

Les valeurs présentées sont des valeurs moyennes qui peuvent varier en fonction de la longueur et du diamètre du rayon.

The shown values only represent an average value. Deviation may occur when using spokes with a different diameter or length.

DT aerolite® II Ø2.0/0.7/3.1 mm - only valid for Tensiometer Aerolite II

DT aerolite® II Ø2.0/0.7/3.1 mm		Messwert measured value [mm]
Speicherspannung / spoke tension [N]	300	-
	400	0.03
	500	0.23
	550	0.31
	600	0.38
	650	0.45
	700	0.52
	750	0.58
	800	0.63
	850	0.69
	900	0.74
	950	0.78
	1000	0.83
	1050	0.87
	1100	0.91
1150	0.95	
1200	0.98	

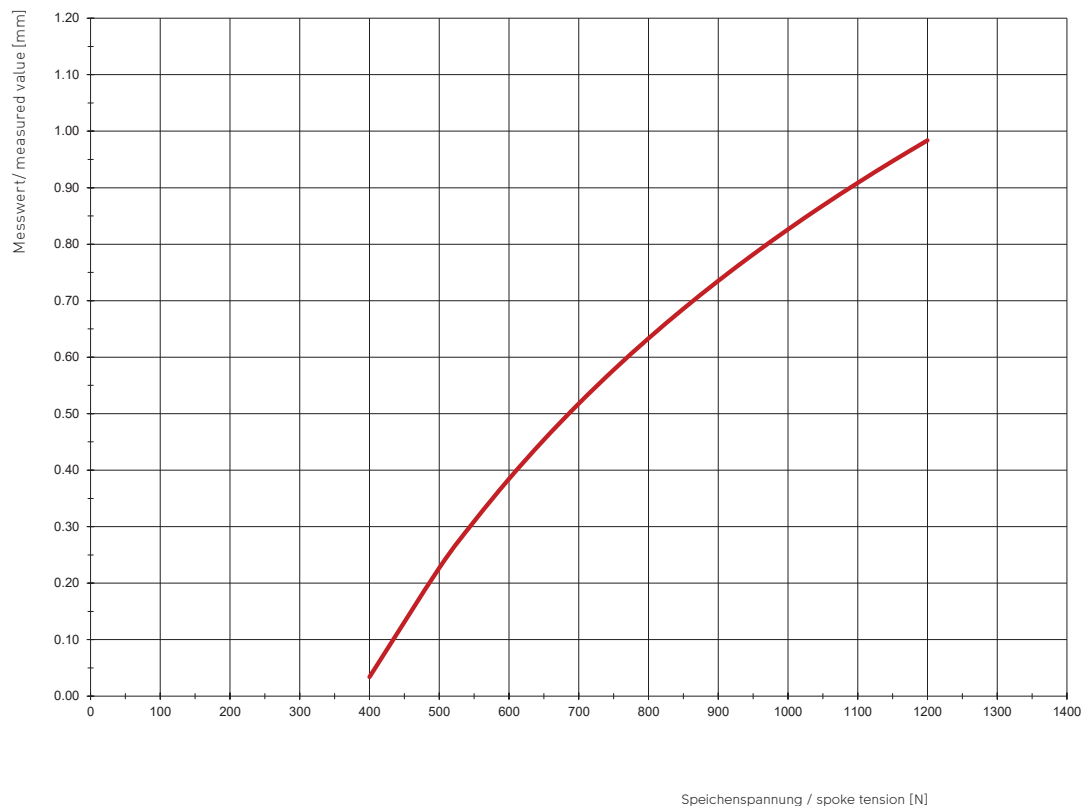

Bei den dargestellten Messwerten handelt es sich um Durchschnittswerte. Je nach Länge und Durchmesser der Speiche, kann es Abweichungen geben.
 Les valeurs présentées sont des valeurs moyennes qui peuvent varier en fonction de la longueur et du diamètre du rayon.
 The shown values only represent an average value. Deviation may occur when using spokes with a different diameter or length.

DT aero comp® II Ø2.0/0.9/3.2 mm - only valid for Tensiometer Aerolite II

DT aero comp® II Ø2.0/0.9/3.2 mm		Messwert measured value [mm]
Speichenspannung / spoke tension [N]	300	0.16
	400	0.41
	500	0.61
	550	0.69
	600	0.77
	650	0.84
	700	0.90
	750	0.96
	800	1.02
	850	1.07
	900	1.12
	950	1.17
	1000	1.21
	1050	1.26
	1100	1.30
	1150	1.33
	1200	1.37
	1300	1.44
	1400	1.51
	1500	1.57
1600	1.62	
1700	1.68	
1800	1.73	
2000	1.82	
2200	1.90	
2400	1.98	

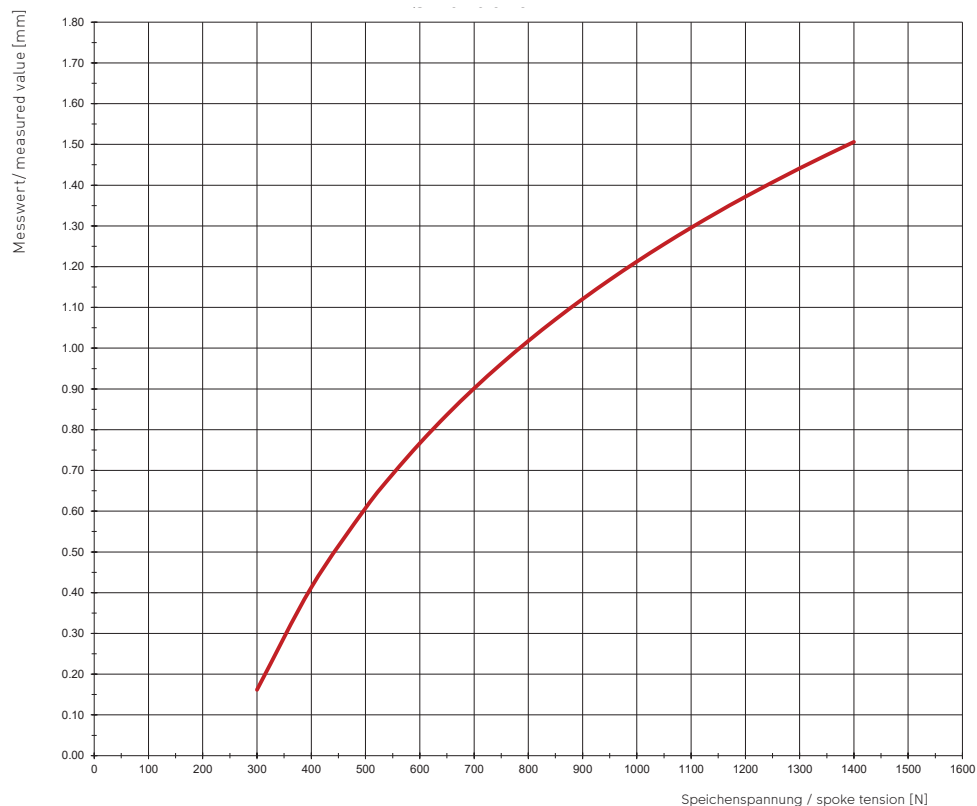

Bei den dargestellten Messwerten handelt es sich um Durchschnittswerte. Je nach Länge und Durchmesser der Speiche, kann es Abweichungen geben.
 Les valeurs présentées sont des valeurs moyennes qui peuvent varier en fonction de la longueur et du diamètre du rayon.
 The shown values only represent an average value. Deviation may occur when using spokes with a different diameter or length.

DT aero comp® wide Ø2.0/1.0/2.8 mm - only valid for Tensiometer Aerolite II

DT aero comp® wide Ø2.0/1.0/2.8 mm		Messwert measured value [mm]
Speichenspannung / spoke tension [N]	300	0.38
	400	0.62
	500	0.81
	550	0.89
	600	0.97
	650	1.04
	700	1.10
	750	1.16
	800	1.21
	850	1.27
	900	1.31
	950	1.36
	1000	1.40
	1050	1.45
	1100	1.48
	1150	1.52
	1200	1.56
	1300	1.63
	1400	1.69
	1500	1.75
1600	1.80	
1700	1.86	
1800	1.90	
2000	1.99	
2200	2.07	
2400	2.15	

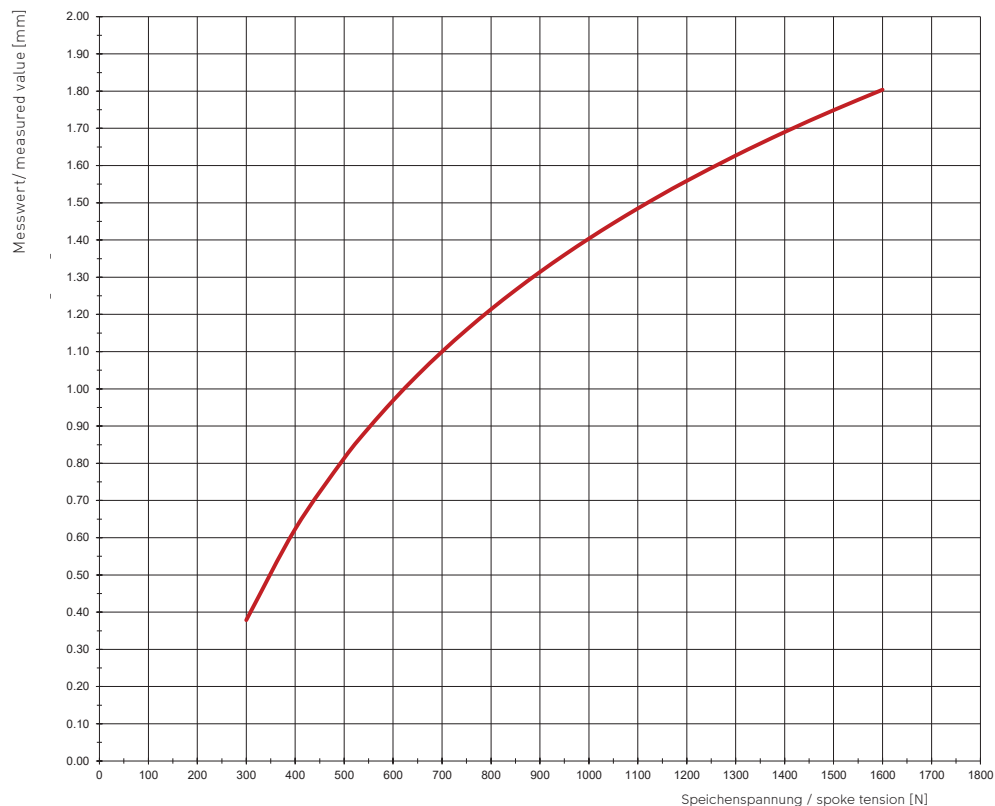

Bei den dargestellten Messwerten handelt es sich um Durchschnittswerte. Je nach Länge und Durchmesser der Speiche, kann es Abweichungen geben.
 Les valeurs présentées sont des valeurs moyennes qui peuvent varier en fonction de la longueur et du diamètre du rayon.
 The shown values only represent an average value. Deviation may occur when using spokes with a different diameter or length.

DT SWISS AG

Längfeldweg 101
CH - 2504 Biel/Bienne
info.ch@dtswiss.com

DT SWISS. INC.

2493 Industrial Blvd.
USA - Grand Junction, CO 81505
info.us@dtswiss.com

DT SWISS (FRANCE) S.A.S.

Parc d'Activites de la Sarrée
Route de Gourdon
F - 06620 Le Bar sur Loup
info.fr@dtswiss.com

DT SWISS ASIA LTD.

No.5. Jingke 5th Rd., Nantun District
Taichung City 408
Taiwan (R.O.C.)
info.tw@dtswiss.com

DT SWISS DEUTSCHLAND GmbH

Albert-Einstein-Strasse 3
59302 Oelde
Germany
info.de@dtswiss.com

DT SWISS POLSKA Sp. z o.o.

ul. Towarowa 36
PL-64-600 Oborniki
Poland
info.pl@dtswiss.com

Subject to technical alterations, errors and misprints excepted. All rights reserved.
© by DT SWISS AG - www.dtswiss.com

TDXT2XXNMADEFS

V2024.03

**DT SWISS**